



MWW19-15763 / MWW00-15797

Stainless Steel Stream Pet Fountain

Fontaine pour animaux de compagnie en acier inoxydable

Stream drinkfontein van roestvrij staal

Fuente para mascotas de acero inoxidable con chorro

Fontana per animali domestici in acciaio inossidabile con getto

Edelstahl-Trinkbrunnen – Wasserfall



PLEASE READ THIS ENTIRE GUIDE BEFORE BEGINNING
VEUILLEZ LIRE CE MANUEL EN ENTIER AVANT DE COMMENCER
GELIEVE DEZE GIDS VOLLEDIG DOOR TE LEZEN VOORDAT U BEGINT
POR FAVOR, LEA DETENIDAMENTE ESTE MANUAL ANTES DE EMPEZAR
LEGGERE ATTENTAMENTE LA GUIDA ALL' USO PRIMA DI UTILIZZARE
BITTE LESEN SIE DIE GANZE GEBRAUCHSANLEITUNG AUFMERKSAM DURCH, EHE SIE BEGINNEN

Hereinafter Radio Systems Corporation, Radio Systems PetSafe Europe Ltd., Radio Systems Australia Pty Ltd. and any other affiliate or Brand of Radio Systems Corporation may be referred to collectively as "We" or "Us".

IMPORTANT SAFETY INFORMATION

Explanation of Attention Words and Symbols used in this guide



This is the safety alert symbol. It is used to alert you to potential personal injury hazards. Obey all safety messages that follow this symbol to avoid possible injury or death.

⚠ WARNING

WARNING indicates a hazardous situation which, if not avoided, could result in death or serious injury.

CAUTION

CAUTION, used without the safety alert symbol, indicates a hazardous situation which, if not avoided, could result in harm to your pet.

NOTICE

NOTICE is used to address safe use practices not related to personal injury.

⚠ WARNING

When using electrical appliances, basic safety precautions should always be followed to reduce the risk of fire, electric shock and/or injury to persons, including the following:

- To reduce the risk of injury, close supervision is necessary when an appliance is used by or near children.
- To protect against electric shock, do not place electrical power cord or plug in water or other liquids.
- Do not use outdoors. Do not run dry. For indoor household use only.
- Do not pull on the electrical power cord to remove the plug from the electrical outlet.
- To unplug, grasp the plug, not the electrical power cord.
- Do not operate any appliance if it has a damaged electrical power cord or plug, or if it is malfunctioning or has been damaged. Call Customer Care Centre immediately for further instructions.
- For a portable appliance - To reduce the risk of electric shock, do not place or store an appliance where it can fall or be pulled into a bath tub or sink.
- Always unplug any appliance when not in use, before putting on or taking off parts and before cleaning.
- Do not use an appliance for anything other than its intended use.
- If the plug of this device gets wet, turn off the electricity to that electrical outlet. Do not attempt to unplug.
- Examine this appliance after installation. Do not plug into electrical outlet if there is water on the electrical power cord or plug.

- Always unplug any appliance when not in use, before putting on or taking off parts, and before cleaning. Never pull on the electrical power cord to remove the plug from the wall outlet.

CAUTION

- Do not allow pets to chew on or swallow any parts. If you are concerned about the power cord, purchase a cord conduit (a hard plastic protector) at any hardware store.
- The plastic Pet Fountain parts are BPA-FREE. However, some animals have been known to be sensitive to plastic food and water containers. If your animal shows signs of an allergic reaction to the plastic, please discontinue use until you have consulted with your veterinarian.

NOTICE

- The Pet Fountain is intended to run continuously (always plugged into an electrical outlet), as long as the water level is maintained and the Pet Fountain is cleaned regularly. Be sure to check the Pet Fountain regularly to help prevent damage to the Pump, as the water may get consumed or evaporate causing the Pump to run dry.
- Do not attempt repairs on the Pump.
- To avoid the possibility of the plug or electrical outlet getting wet, the electrical outlet should always be above the level of the Pet Fountain.
- If an extension cord is necessary, an extension cord with a proper rating should be used.
- The electrical use of this appliance is 2 watts.
- The use of attachments not recommended or sold by the manufacturer may cause an unsafe condition. Do not modify the appliance.
- Do not install or store appliance where it will be exposed to weather or temperatures below 4.5° C.
- Read and observe all important notices listed on the appliance and in the packaging.
- Never wash the filter with soapy water as the soap residue will seep into the filter and cannot be removed. Only rinse the filter with water.

SAVE THESE INSTRUCTIONS

Thank you for choosing the Aqua Fountain by PetSafe® Brand. You and your pet deserve a companionship that includes memorable moments and a shared understanding together. Our products and training tools enhance the relationship between pets and their owners. **If you have any questions about our products or training your pet, please visit our website at www.aquapetfountain.com or contact our Customer Care Centre. For a listing of Customer Care Centre telephone numbers, visit our website at www.aquapetfountain.com.**

To get the most protection out of your warranty, please register your product within 30 days at www.aquapetfountain.com. By registering and keeping your receipt, you will enjoy the product's full warranty and should you ever need to call the Customer Care Centre, we will be able to help you faster. Most importantly, your valuable information will never be given or sold to anyone. Complete warranty information is available online at www.aquapetfountain.com.

Table of Contents

Components	5
Features	5
Key Definitions	6
Operating Instructions	6
Pet Fountain Disassembly and Cleaning	8
Pump Maintenance	10
Pet Fountain Reassembly	12
The Pet Fountain and Your Environment	13
General Tips	14
Troubleshooting	14
Warranty	16
Compliance	16
Important Recycling Advice	16
Terms of Use and Limitation of Liability	17

Components



Features

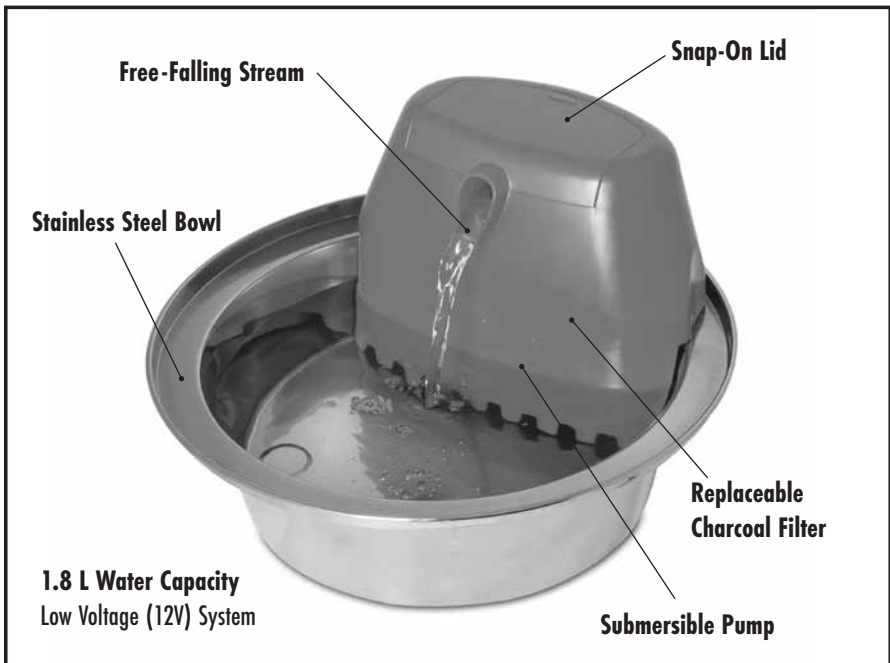

- EN
- FR
- NL
- ES
- IT
- DE

Key Definitions

Bowl: The Stainless Steel Bowl is the foundation of the Pet Fountain.

Housing: Water is pumped up through the Housing to cycle through the Charcoal Filter and out the spout to create a waterfall into the Bowl.

Housing Lid: The Housing Lid snaps in place over the Housing, keeping pets out of the Charcoal Filter.

Charcoal Filter: The 3-layer filter is made with activated charcoal derived from coconut shells. The Charcoal Filter absorbs bad tastes and odours as the water passes through and helps keep the water tasting fresh and more appealing to pets.

Pump: The small aquarium Pump can be partially dismantled for cleaning. THE PUMP IS NOT DISHWASHER SAFE! Remove Pump from the Pet Fountain before cleaning (see "Pump Maintenance" section for detailed instructions). The Pump also features an In-Line Plug for easy attachment and removal.

Operating Instructions

- NOTICE**
- Do not use outdoors. Do not run dry. For indoor household use only.
 - Do not pull on the electrical power cord to remove the Plug from the electrical outlet.
 - To unplug, grasp the plug, not the electrical power cord.

NOTE *Rinse all Pet Fountain parts with warm water before operating the Pet Fountain, including the Pump. Refer to the "Pump Maintenance" section of this Operating Guide for detailed instructions on how to properly clean your Pump. This will remove any dust or residue that remain in the system from the manufacturing process.*

1. Carefully remove all the Pet Fountain components from the packaging and set aside prior to assembly.
2. As with any electrical appliance, check the electrical power cord for any tears or damage before use.
3. Remove the Housing Lid by placing a finger underneath the tabs on either side of the Lid and lift up (**Fig. 1**).
4. Attach the Housing to the Bowl. Push Housing down firmly until the locking tabs snaps into place.
5. Rinse the Charcoal Filter thoroughly under cold water before placing in the Pet Fountain. This will remove any loose charcoal dust, which is not harmful to your pet.

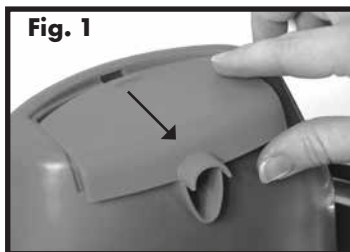

6. Insert the Charcoal Filter. The filter will fit in the slots on the inside of the Housing. Make sure it is pushed all the way down and that the black side of the Charcoal Filter is facing out toward the Bowl (**Fig. 2 & 3**).

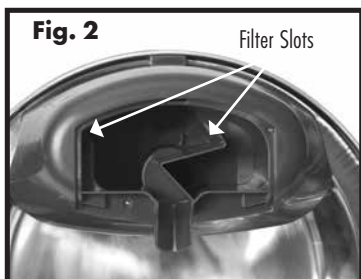

7. Place the Pet Fountain in a desired location. To protect your floor always use a protective mat, such as a towel or water-resistant placemat. This will help protect your floor from splashing or spills caused by your pet.
8. Fill the Pet Fountain by pouring water directly into the Bowl and the Housing, this will prime the Pump. Leave at least 6 mm to 12 mm of space between the water level and the rim of the Bowl.
9. Attach the Housing Lid to the Housing, press down until you hear it snap in place.
10. Before you plug in the Pet Fountain, make sure the electrical power cord, the Adaptor and your hands are dry.
11. Connect the In-Line Plug and make sure no silver is showing, then plug the Adaptor into a standard electrical wall outlet (**Fig. 4**).
12. Add water to the Bowl as needed. Never let the water level fall below 13 mm from the base of the Bowl or you might risk Pump failure. Replacement Pumps are sold separately by contacting the Customer Care Centre. Visit www.aquapetfountain.com for a telephone listing of the Customer Care Centre near you.

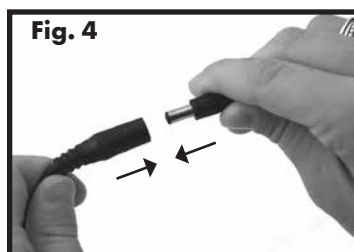

Pet Fountain Disassembly and Cleaning

⚠ WARNING

- Pet Fountain must be cleaned to continue working normally.
- Never wash the filters with soapy water, as the soap residue will seep into the filters and cannot be removed. Only rinse the filters with water.

FILTER SYSTEM

CHARCOAL FILTER (MAC19-15764): Replace every two to four weeks.

- Always rinse the Charcoal Filter prior to use.
- A small amount of charcoal dust may be released for the life of the filter, this is normal and is not harmful to your pet.
- Replace filters more frequently when using the Pet Fountain for multiple pets or pets that produce a lot of saliva.

Filters are an added feature of the Pet Fountain. Using the filters is not required for normal operation. However, when used properly and changed regularly, the filters help keep the water cleaner and fresher, while extending the life of your Pet Fountain.

PET FOUNTAIN: Clean the Pet Fountain once a week.

1. Unplug the Pet Fountain and disconnect the In-Line Plug (**Fig. 5**).
2. Remove the Housing Lid and remove the Charcoal Filter.
3. Empty the water out of the Pet Fountain.
4. Remove the Housing by pressing inwards on the Housing clips located underneath the Bowl until you feel them release. Lift straight up on the Housing to remove. (**Fig. 6**).
5. Remove the cord's Rubber Grommet from the hole in the back rim of the Bowl (**Fig. 7**).

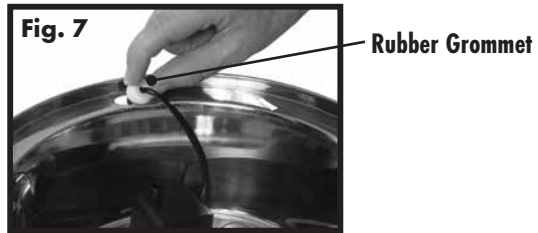
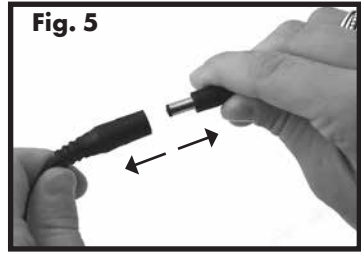

6. Grab the Pump and lift straight up. Pull the cord up through the opening until the Pump is completely removed from the Bowl (**Fig. 8**).
7. Once the Pet Fountain is completely disassembled, you will have two plastic parts (the Housing Lid and Housing), a stainless steel Bowl, the Charcoal Filter and the Pump.
8. Handwash the Pet Fountain plastic parts with warm water and soap. The Pet Fountain may also be cleaned with a diluted vinegar solution (20% white vinegar and 80% water). Important: Be sure to rinse thoroughly with fresh water. You can also put the Pet Fountain in the top rack of the dishwasher. Remove the Pump before placing the Pet Fountain in the dishwasher. **DO NOT PLACE PUMP IN DISHWASHER!** If possible, it is recommended that you turn down the heat of the water inside the dishwasher. See the "Pump Maintenance" section of this Operating Guide for detailed instructions on how to properly clean your Pump.
9. If you have trouble reaching certain spots or hard-to-reach corners, try using a cotton swab or purchase a Cleaning Kit. To purchase a Cleaning Kit, visit our website at www.aquapetfountain.com to locate a retailer near you or to find a listing of Customer Care Centre telephone numbers for your area.



Pump Maintenance

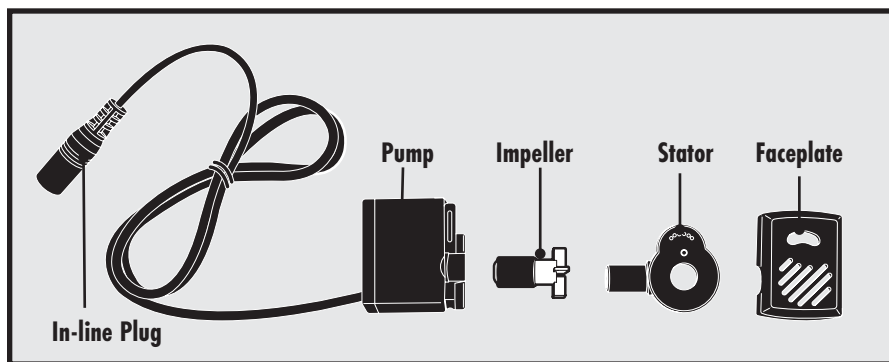

NOTE *Cleaning the Pump is essential to the longevity of the Pet Fountain, as well as the cleanliness of the water. Clean the Pump every two weeks. Warranty may be voided if the Pump's motor is not cleaned regularly.*

1. Remove the Pump from the Pet Fountain as explained in the "Pet Fountain Disassembly and Cleaning" section.
2. Once the Pump is out of the Pet Fountain, with your thumb and forefinger, gently squeeze on either side of the Faceplate and pull it off. It may be necessary to insert a fingernail into the seam of the Faceplate to pry it off (**Fig. 9**).
3. Next, you will want to remove the Stator by placing your finger underneath the small lip, pull it away from the Pump (**Fig. 10**).

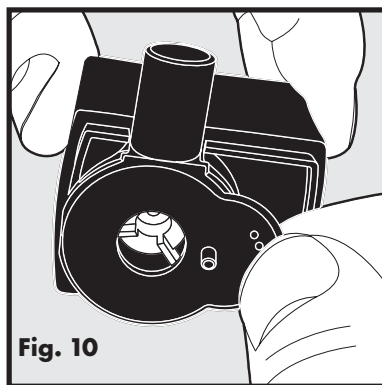
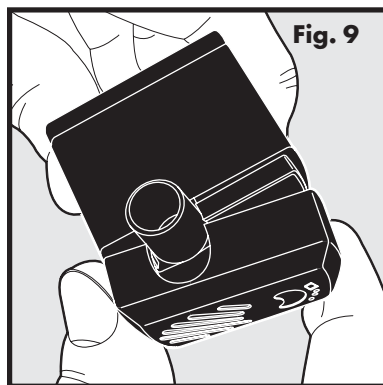

4. Once the Stator is removed, you can remove the Impeller (white, 3-bladed propeller), which is held in place magnetically. To remove the Impeller, use a fingernail to get underneath the plastic blade and lift out (**Fig. 11**).

5. Once the Pump is completely disassembled, you can clean the parts with warm water and soap. Use a cotton swab or the "motor brush" from the Cleaning Kit to clean inside the Pump's motor cavity and remove any build-up (**Fig. 12**). For added disinfecting and hard water removal, clean the Pump's motor with a diluted white vinegar solution (20% white vinegar and 80% water).

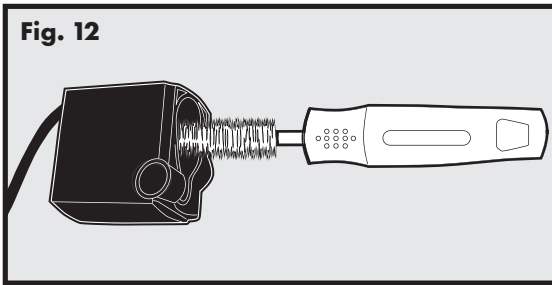
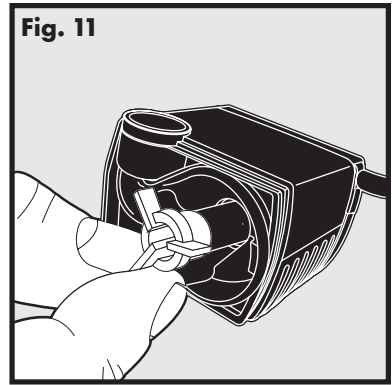

6. Once the parts are clean you can reassemble the Pump for use.

- Replace the Impeller.
- Replace the Stator.
- Replace the Faceplate.

Pet Fountain Reassembly

1. Check the flow control on the Pump. Make sure it is in the desired flow rate position (**Fig. 13 & 14**).



2. Place the Pump inside the Bowl's square indentation with the Pump tube positioned in the back left corner (**Fig. 15**).
3. Make sure the In-Line Plug is disconnected from the Adaptor. With the Pump in place, pass the cord through the hole in the rim of the Bowl. Feed the cord all the way through and push the Rubber Grommet into place to seal the hole. Be sure to leave enough slack in the cord so the Pump rests flat (**Fig. 16**).



4. Replace the filter Housing by lowering it straight down over the Pump. Be sure the Housing clips align with the guide holes on the rim of Bowl. Push down to lock into place (**Fig. 17 & 18**).

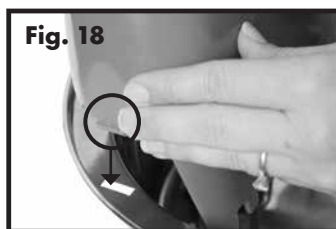

5. Rinse the filter thoroughly under cold water to remove any loose charcoal dust. Insert the filter into the Housing and make sure the black side of the filter is facing out toward the Bowl (**Fig. 19**).
6. Replace the Housing Lid. Place the Pet Fountain in desired location and fill the unit with water (**Fig. 20**).

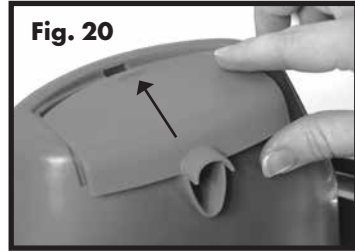

7. Make sure your hands and the cord are dry, connect the In-Line Plug to the Adaptor and Plug into an electrical outlet.

The Pet Fountain and Your Environment

If you live in a humid environment and have problems with mould or algae, soak all Pet Fountain parts in a diluted vinegar solution (20% white vinegar and 80% water) for 10 minutes after regular cleaning. Also, pour the diluted vinegar solution into the Pump's motor cavity.

If you have hard water, small white mineral deposits may form on or inside the Pump. This can eventually prevent the impeller from turning properly. To avoid replacement or damage to the Pump, please take the following precautions:

- Clean the Pump more frequently
- Clean the Pump with a diluted vinegar solution weekly
- Use bottled water instead of tap water

General Tips

- When being introduced to the Pet Fountain, your pet may be cautious of this new and unusual object. After beginning operation of your Pet Fountain, simply allow your pet to adjust at his or her own pace. Some pets may take several days or longer to begin use, while others will start right away.
- Your pet may prefer that the Pet Fountain be placed away from their normal feeding area. Try placing it in another location, such as a different area of the kitchen or in a bathroom or utility room.
- Add ice cubes to the Bowl for refreshing, ice-cold running water.

Troubleshooting

The answers to these questions should help you solve most problems you may have with the Pet Fountain. If they do not, please contact our Customer Care Centre.

PROBLEM	SOLUTION
The Pump is not working or the water is not flowing as much as it used to.	<ul style="list-style-type: none"> • Never let the water in the Bowl get below the minimum fill level. This can cause the Pump to overheat and stop functioning. When refilling the Bowl, make sure to add water before turning the Pet Fountain on. • Lack of regular cleaning may result in the Pump becoming clogged with pet hair and food debris. The Pump must be cleaned every 2-4 weeks to ensure proper function. • Fill the Pet Fountain with water up to the max fill line.
The Pet Fountain is too loud.	<ul style="list-style-type: none"> • A low humming noise is normal, but it should not be loud. Check the water level. If water level is too low, then the Pump will have to work harder causing it to be louder than normal. • Unplug the Pet Fountain for 15 seconds. If the noise does not stop when plugged back in, it's possible that some debris is caught on the Impeller. Remove the Pump and clean the Impeller. Try rubbing a small amount of vegetable oil onto the magnetic pin with a cotton swab to lubricate the Impeller.
There are black particles in the Bowl.	<ul style="list-style-type: none"> • This is loose granulated charcoal dust from the Charcoal Filter and is completely harmless for your pet to drink. Rinse the Charcoal Filter in cold water before placing it in the Pet Fountain to prevent this.

Troubleshooting (Continued)

PROBLEM	SOLUTION
The Pet Fountain feels slimy.	<ul style="list-style-type: none">• If you have multiple pets or dogs using the Pet Fountain, the slimy feeling may be caused by your pet's saliva. Change the water and clean your Pet Fountain more frequently to prevent this.• Make sure the Pet Fountain parts are rinsed thoroughly after cleaning the Pet Fountain. Soap residue may cause the sliminess.
The Adaptor is warm to the touch.	<ul style="list-style-type: none">• Unplug the Pet Fountain and plug it into a surge protector.
The Pet Fountain is leaking.	<ul style="list-style-type: none">• Sometimes water around the Pet Fountain is caused by pets drinking. Some pets are prone to spilling. Watch your pet when they drink to see if this is the cause. If it is, you can purchase a fountain mat or other water-resistant mats to place under the Pet Fountain.
The Pet Fountain seems dirty even after cleaning.	<ul style="list-style-type: none">• If there is a white chalky substance in the Pet Fountain, your Pet Fountain may have a mineral deposit build-up from hard water. To remove these deposits, clean the Pet Fountain parts with 80% water, 20% vinegar solution. Rinse all parts thoroughly afterwards. Use filtered or purified water instead of hard tap water to prevent this.

EN

FR

NL

ES

IT

DE

Warranty

Two Year Non-Transferable Limited Warranty

This Product has the benefit of a limited manufacturer's warranty. Complete details of the warranty applicable to this Product and its terms can be found at www.aquapetfountain.com and/ or are available by contacting your local Customer Care Centre.

Europe – Radio Systems PetSafe Europe Ltd., 2nd Floor, Elgee Building, Market Square, Dundalk, Co. Louth, Ireland

Compliance



This equipment complies with the EMC and Low Voltage Directives. Unauthorised changes or modifications to the product that are not approved by Radio Systems Corporation may violate EU regulations, could void the user's authority to operate the equipment, and will void the warranty.

The Declaration of Conformity can be found at:
http://www.petsafe.net/customercare/eu_docs.php.



Important Recycling Advice

Please respect the Waste Electrical and Electronic Equipment regulations in your country. This equipment must be recycled. If you no longer require this equipment, do not place it in the normal municipal waste system. Please return it to where it was purchased in order that it can be placed in our recycling system. If this is not possible, please contact the Customer Care Centre for further information.

Terms of Use and Limitation of Liability

1. **Terms of Use**

Use of this Product is subject to your acceptance without modification of the terms, conditions and notices contained herein. Use of this Product implies acceptance of all such terms, conditions and notices. If you do not wish to accept these terms, conditions, and notices, please return the Product, unused, in its original packaging and at your own cost and risk to the relevant Customer Care Centre together with proof of purchase for a full refund.

2. **Proper Use**

If you are unsure whether this Product is appropriate for your pet, please consult your veterinarian or certified trainer prior to use. Proper use includes, without limitation, reviewing the entire Operating Guide and any specific safety information statements.

3. **No Unlawful or Prohibited Use**

This Product is designed for use with pets only. Using this Product in a way that is not intended could result in violation of Federal, State or local laws.

4. **Limitation of Liability**

In no event shall Radio Systems Corporation or any of its associated companies be liable for (i) any indirect, punitive, incidental, special or consequential damage and/or (ii) any loss or damages whatsoever arising out of or connected with the misuse of this Product. The Purchaser assumes all risks and liability from the use of this Product to the fullest extent permissible by law.

5. **Modification of Terms and Conditions**

Radio Systems Corporation reserves the right to change the terms, conditions and notices governing this Product from time to time. If such changes have been notified to you prior to your use of this Product, they shall be binding on you as if incorporated herein.

EN

FR

NL

ES

IT

DE

Ci-après, « Nous » peut renvoyer collectivement à Radio Systems Corporation, Radio Systems PetSafe Europe Ltd., Radio Systems Australia Pty Ltd., ainsi qu'à toute autre filiale ou marque de Radio Systems Corporation.

CONSIGNES DE SÉCURITÉ IMPORTANTES

Description des termes et symboles utilisés dans ce manuel



Ce symbole est une alerte de sécurité. Il sert à vous avertir d'un risque de blessure. Respectez tous les messages de sécurité qui suivent ce symbole afin d'éviter tout risque de blessure ou de mort.

⚠ AVERTISSEMENT

AVERTISSEMENT indique une situation dangereuse qui, si elle n'est pas évitée, risque d'entraîner la mort ou des blessures graves.

ATTENTION

ATTENTION, utilisé sans le symbole d'alerte de sécurité, indique une situation dangereuse qui, si elle n'est pas évitée, pourrait blesser votre animal.

AVIS

AVIS indique les pratiques d'utilisation sûres qui ne risquent pas d'entraîner de blessures corporelles.

⚠ AVERTISSEMENT

Lors de l'utilisation d'appareils électriques, il est fortement recommandé de toujours prendre des précautions de sécurité élémentaires afin de réduire les risques d'incendies, de chocs électriques et / ou de blessures physiques ; par exemple :

- Pour réduire le risque de blessures, une surveillance attentive est nécessaire lorsqu'un appareil est utilisé à proximité d'enfants.
- Pour éviter les chocs électriques, ne placez ni le cordon d'alimentation ni la prise dans de l'eau ou d'autres liquides.
- N'utilisez pas l'appareil à l'extérieur. Ne pas utiliser à sec. Pour usage à l'intérieur uniquement.
- Ne tirez jamais sur le cordon d'alimentation électrique pour retirer la prise mâle de la prise femelle.
- Pour le débrancher, saisissez la prise et non le cordon d'alimentation électrique.
- N'utilisez pas un appareil dont le cordon d'alimentation ou la prise électrique est endommagé(e), ni un appareil abîmé ou présentant un dysfonctionnement. Contactez immédiatement le Service clientèle pour obtenir des instructions détaillées.
- Pour un appareil portable : pour réduire le risque de choc électrique, ne placez pas et ne stockez pas l'appareil à un endroit où il pourrait tomber ou bien être attiré dans une baignoire ou un évier / lavabo.
- Débranchez toujours tout appareil non utilisé avant d'installer ou de retirer des pièces et avant de le nettoyer.

- N'utilisez jamais un appareil à d'autres fins que celles pour lesquelles il est prévu.
- Si la prise de l'appareil est mouillée, coupez l'alimentation électrique. N'essayez pas de débrancher la prise.
- Contrôlez l'appareil après son installation. Ne le branchez pas à une prise murale si la prise mâle ou le cordon d'alimentation électrique est mouillé(e).
- Débranchez toujours tout appareil non utilisé avant d'installer ou de retirer des pièces et avant de le nettoyer. Ne tirez jamais sur le cordon d'alimentation électrique pour retirer la prise mâle de la prise femelle murale.

ATTENTION

- Ne laissez les animaux mordre ni avaler aucune pièce. Si vous pensez que le cordon d'alimentation risque d'être abîmé, achetez une gaine pour cordon (protection en plastique dur) dans un magasin de type quincaillerie.
- La composition des pièces en plastique de la fontaine pour animaux de compagnie est sans BPA. Cependant, certains animaux sont sensibles aux récipients d'eau et de nourriture en plastique. Si votre animal présente des signes de réaction allergique au plastique, veuillez cesser d'utiliser le produit tant que vous n'aurez pas consulté un vétérinaire.

AVIS

- La fontaine pour animaux de compagnie est prévue pour fonctionner en continu (toujours branchée à une prise électrique), tant que le niveau d'eau est maintenu et que la fontaine pour animaux de compagnie est régulièrement nettoyée. Assurez-vous de contrôler régulièrement la fontaine pour animaux de compagnie pour éviter que la pompe ne soit endommagée, car si une grande quantité d'eau est consommée ou s'évapore, la pompe risque de s'assécher.
- Ne tentez pas d'effectuer des réparations sur la pompe.
- Pour éviter de mouiller la prise mâle ou la prise femelle, cette dernière doit toujours se trouver au-dessus de la fontaine pour animaux de compagnie.
- Si une rallonge est nécessaire, assurez-vous d'en utiliser une adaptée au système électrique.
- La consommation électrique de cet appareil est de 2 watts.
- L'utilisation d'accessoires non recommandés ou vendus par le fabricant peut provoquer des situations dangereuses. Ne modifiez pas l'appareil.
- N'installez et ne stockez pas l'appareil à des endroits exposés aux intempéries ni à des températures inférieures à 4,5 °C.
- Veuillez lire et respecter l'ensemble des avertissements figurant sur l'appareil et son emballage.
- Le lavez jamais le filtre avec de l'eau savonneuse, car des résidus de savon s'insinueraient dans le filtre et vous ne pourriez pas les retirer. Rincez le filtre à l'eau uniquement.

CONSERVEZ CES CONSIGNES

Merci d'avoir choisi la marque de Aqua Fountain par PetSafe®. Votre relation avec votre animal doit être faite de moments mémorables et d'une complicité mutuelle. Nos produits et nos outils de dressage permettent aux animaux et à leurs propriétaires d'avoir de meilleures relations. **Pour toute question concernant nos produits ou le dressage de votre animal, veuillez consulter notre site internet, www.aquapetfountain.com, ou contacter notre Service clientèle. Pour consulter la liste des numéros de téléphone du Service clientèle, consultez notre site www.aquapetfountain.com.**

Pour obtenir la protection maximale de votre garantie, veuillez enregistrer votre produit sur notre site internet dans les 30 jours suivant votre achat à l'adresse www.aquapetfountain.com. En enregistrant votre produit et en conservant votre reçu, vous bénéficierez d'une garantie complète et d'une réponse plus rapide de la part du service clientèle. Plus important encore, nous ne transmettrons ni ne vendrons de renseignements importants à votre sujet à personne. La totalité des informations relatives à la garantie est disponible en ligne sur www.aquapetfountain.com.

Table des matières

Contenu du kit	21
Caractéristiques	21
Définitions	22
Instructions d'utilisation	22
Démontage et nettoyage de la fontaine pour animaux de compagnie	24
Entretien de la pompe	26
Réassemblage de la fontaine	28
La fontaine pour animaux de compagnie et votre environnement	29
Conseils	30
Dépannage	30
Garantie	32
Conformité	32
Remarque importante concernant le recyclage	32
Conditions d'utilisation et limitation de responsabilité	33

Contenu du kit



Caractéristiques

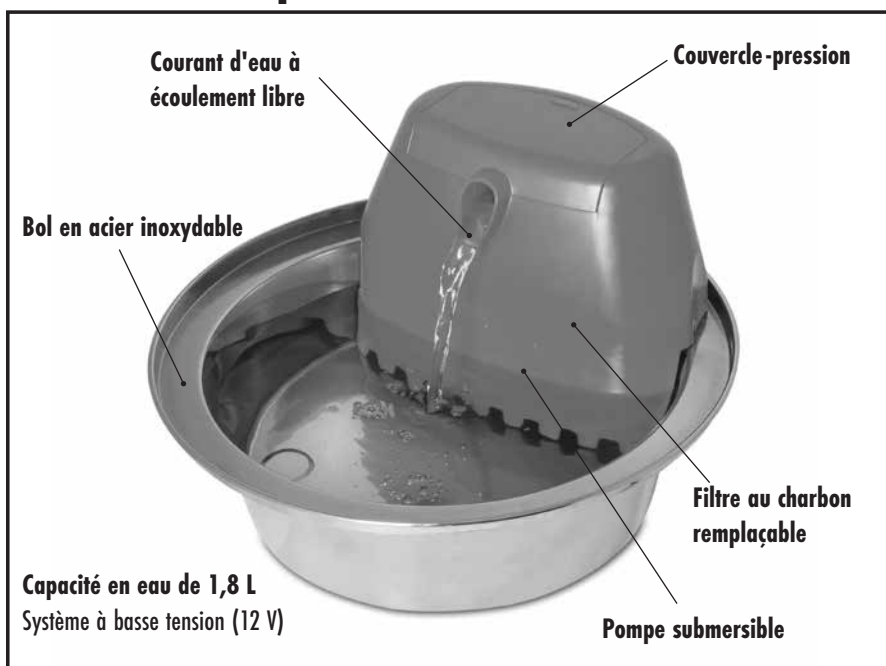

EN

FR

NL

ES

IT

DE

Définitions

Bol : le bol en acier inoxydable est l'élément principal de la fontaine pour animaux de compagnie.

Compartment : l'eau est pompée à l'intérieur du compartiment afin de passer par le filtre à charbon et le bec verseur, pour enfin tomber en cascade dans le bol.

Couvercle du compartiment : le couvercle du compartiment s'enclenche au-dessus du compartiment, afin de tenir le filtre au charbon hors de portée des animaux.

Filtre au charbon : le filtre au charbon à 3 couches est en charbon actif, issu d'écorce de noix de coco. Il absorbe les mauvais goûts et odeurs lorsque l'eau passe au travers, permettant que celle-ci reste bonne et fasse davantage envie aux animaux.

Pompe : la petite pompe d'aquarium submersible peut être partiellement démontée afin d'être nettoyée. **LA POMPE N'EST PAS LAVABLE AU LAVE-VAISSELLE !** Retirez la pompe de la fontaine pour animaux de compagnie avant de la nettoyer (voir la section « Entretien de la pompe » pour des informations détaillées). La pompe possède en outre une prise droite, pour un branchement et un retrait faciles.

Instructions d'utilisation

AVIS

- N'utilisez pas l'appareil à l'extérieur. Ne pas utiliser à sec. Pour usage à l'intérieur uniquement.
- Ne tirez jamais sur le cordon d'alimentation électrique pour retirer la prise mâle de la prise femelle.
- Pour le débrancher, saisissez la prise et non le cordon d'alimentation électrique.

REMARQUE

Rincez tous les éléments de la fontaine pour animaux de compagnie avec de l'eau chaude avant de la faire fonctionner, pompe incluse. Consultez la section « Entretien de la pompe » de ce manuel d'utilisation pour obtenir des instructions détaillées sur la façon de nettoyer correctement votre pompe. Cela vous permettra de permettre d'éliminer la poussière ou tout résidu de fabrication piégé dans le système.

1. Retirez avec précaution toutes les pièces de la fontaine pour animaux de compagnie de l'emballage et mettez-les de côté avant le montage.
2. Comme pour tout appareil électrique, contrôlez le cordon d'alimentation électrique afin de détecter toute déchirure ou tout dommage éventuel(le) avant utilisation.
3. Retirez le couvercle du compartiment en plaçant un doigt sous les languettes de chaque côté de celui-ci et en soulevant (**Fig. 1**).
4. Fixez le compartiment au bol. Appuyez fermement sur le compartiment jusqu'à ce que les languettes s'enclenchent.

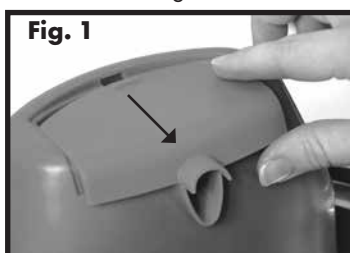

5. Rincez soigneusement le filtre au charbon à l'eau froide avant de l'installer dans la fontaine pour animaux de compagnie. Ceci permettra d'éliminer toute poussière de charbon, laquelle est toutefois sans danger pour votre animal de compagnie.
6. Insérez le filtre au charbon. Le filtre doit s'insérer dans les fentes situées à l'intérieur du compartiment. Assurez-vous qu'il soit bien inséré jusqu'au fond et que la partie noire du filtre au charbon soit tournée vers le bol (**Fig. 2 et 3**).

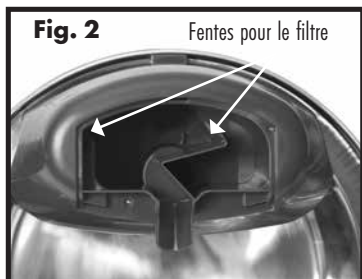

7. Placez la fontaine pour animaux de compagnie à l'endroit voulu. Pour protéger votre sol, utilisez toujours un tapis de protection ; vous pouvez utiliser une serviette ou un tissu imperméable. Cela évitera que votre animal de compagnie n'éclabousse ou ne renverse de l'eau sur votre sol.
8. Remplissez la fontaine pour animaux de compagnie en versant l'eau directement dans le bol et le compartiment ; ceci activera la pompe. Laissez au moins 6 à 12 mm d'espace entre la surface de l'eau et le bord du bol.
9. Fixez le couvercle au compartiment du filtre et appuyez jusqu'à ce qu'il s'enclenche.
10. Avant de brancher votre fontaine pour animaux de compagnie, assurez-vous que vos mains, l'adaptateur et le cordon d'alimentation électrique sont parfaitement secs.
11. Branchez la prise en ligne et assurez-vous qu'aucun élément en argent n'est apparent, puis branchez l'adaptateur à une prise électrique murale standard (**Fig. 4**).

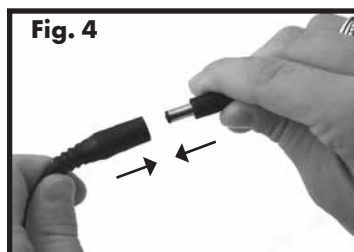

12. Remplissez le bol selon les besoins. Ne laissez pas le niveau de l'eau descendre à moins de 13 mm à partir de la base du bol car cela risquerait de causer une défaillance de la pompe. Des pompes de remplacement peuvent être achetées séparément en appelant le service clientèle. Pour obtenir les numéros de téléphone du Service clientèle le plus proche, consultez notre site www.aquapetfountain.com.

Démontage et nettoyage de la fontaine pour animaux de compagnie

⚠️ AVERTISSEMENT

- la fontaine pour animaux de compagnie doit être nettoyée pour pouvoir fonctionner normalement.
- ne lavez jamais les filtres avec de l'eau savonneuse, car des résidus de savon s'insinueraient dans les filtres et vous ne pourriez pas les retirer. Rincez les filtres à l'eau uniquement.

SYSTÈME DE FILTRES

FILTRE AU CHARBON (MAC19-15764) : Remplacez-le toutes les deux à quatre semaines.

- Rincez toujours le filtre au charbon avant de l'utiliser.
- Il est possible qu'une petite quantité de poussière de charbon s'échappe du filtre au fil du temps ; ce phénomène est normal et sans danger pour votre animal de compagnie.
- Remplacez les filtres plus fréquemment si vous utilisez la fontaine pour animaux de compagnie pour plusieurs animaux de compagnie ou des animaux de compagnie salivant beaucoup.

Les filtres sont des accessoires optionnels de la fontaine pour animaux de compagnie. L'utilisation de filtres n'est pas requise. Cependant, lorsqu'ils sont correctement utilisés et régulièrement changés, ils permettent de garder l'eau plus propre et lui assurent un meilleur goût, tout en allongeant la durée de vie de votre fontaine pour animaux de compagnie.

FONTAINE POUR ANIMAUX DE COMPAGNIE : Nettoyez la fontaine pour animaux de compagnie une fois par semaine.

1. Débranchez la fontaine pour animaux de compagnie et déconnectez la prise en ligne de la pompe (**Fig. 5**).
2. Retirez le couvercle du compartiment et le filtre au charbon.
3. Videz la fontaine pour animaux de compagnie de son eau.
4. Retirez le compartiment en appuyant sur les pinces situés sous le bol, jusqu'à ce qu'il se débloque. Soulevez le compartiment à la verticale pour le retirer. (**Fig. 6**).
5. Retirez l'œillet en caoutchouc du cordon de l'orifice situé sur le bord arrière du bol (**Fig. 7**).

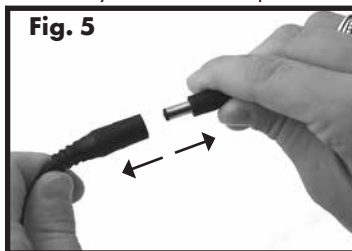

œillet de caoutchouc

6. Saisissez la pompe et soulevez-la à la verticale. Tirez le cordon par l'ouverture de façon à complètement retirer la pompe du bol (**Fig. 8**).
7. Une fois la fontaine pour animaux de compagnie complètement démontée, vous devez avoir deux pièces en plastique (le couvercle et le compartiment), un bol en acier inoxydable, le filtre au charbon et la pompe.
8. Lavez les pièces en plastique de la fontaine pour animaux de compagnie à l'eau chaude et au savon. Vous pouvez aussi laver la fontaine pour animaux de compagnie à l'aide d'une solution de vinaigre dilué (20 % de vinaigre blanc et 80 % d'eau). Important : surez-vous de la rincer soigneusement à l'eau propre. Vous pouvez également mettre la fontaine pour animaux de compagnie dans le compartiment supérieur du lave-vaisselle. Retirez la pompe avant de mettre la fontaine pour animaux de compagnie au lave-vaisselle. **NE METTEZ PAS LA POMPE AU LAVE-VAISSELLE !** Si possible, nous vous recommandons de baisser la température de l'eau à l'intérieur du lave-vaisselle. Consultez la section « Entretien de la pompe » de ce manuel d'utilisation pour des instructions détaillées sur la façon de nettoyer correctement votre pompe.
9. Si vous avez du mal à atteindre certaines parties ou certains recoins difficiles d'accès, essayez d'utiliser un coton-tige ou procurez-vous le kit de nettoyage. Pour vous procurer un kit de nettoyage, consultez notre site internet, www.aquapetfountain.com, afin de trouver le revendeur le plus proche ou la liste de numéros de téléphone du Service clientèle local.



Entretien de la pompe

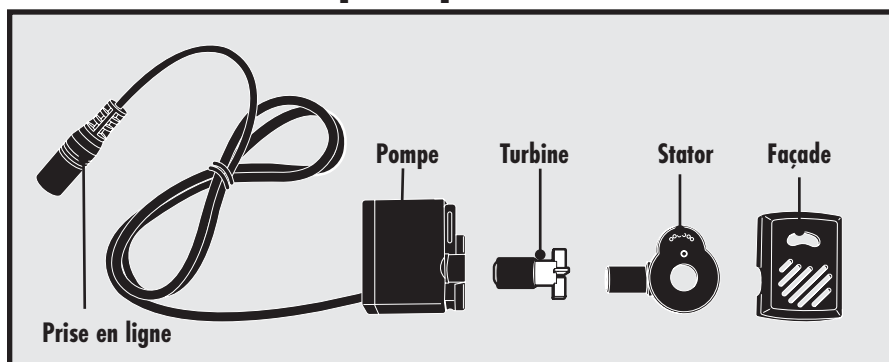

REMARQUE Le nettoyage de la pompe est essentiel pour garantir la durée de vie de la fontaine pour animaux de compagnie, de même que la propreté de l'eau. Nettoyez la pompe toutes les deux semaines. La garantie pourra être annulée si le moteur de la pompe n'est pas nettoyé régulièrement.

1. Retirez la pompe de la fontaine pour animaux de compagnie, comme indiqué dans la section « Démontage et nettoyage de la fontaine ».
2. Une fois la pompe retirée de la fontaine pour animaux de compagnie, avec le pouce et l'index, pressez délicatement de chaque côté de la façade et tirez. Il est possible que vous deviez insérer un ongle dans la jointure de la façade pour l'enlever (**Fig. 9**).
3. Ensuite, vous devez retirer le stator en plaçant votre doigt sous le petit rebord ; retirez-le ensuite de la pompe (**Fig. 10**).

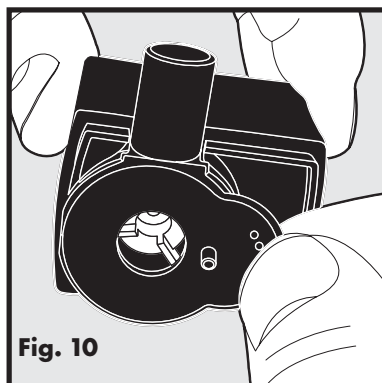
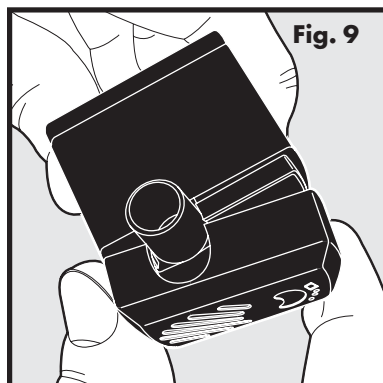

4. Une fois le stator retiré, vous pouvez retirer la turbine (hélice blanche à 3 pales), maintenue en place magnétiquement. Pour retirer l'hélice, mettez un ongle sous la pale en plastique, puis soulevez (**Fig. 11**).
5. Une fois la pompe entièrement démontée, vous pouvez nettoyer toutes les pièces avec du savon et de l'eau. Utilisez un coton-tige ou le balai à moteur du kit de nettoyage pour atteindre l'intérieur du moteur de la pompe et éliminer tout encrassement (**Fig. 12**). Pour désinfecter et éliminer encore davantage les taches dues à une eau dure, nettoyez le moteur de la pompe à l'aide d'une solution de vinaigre dilué (20 % de vinaigre blanc et 80 % d'eau).

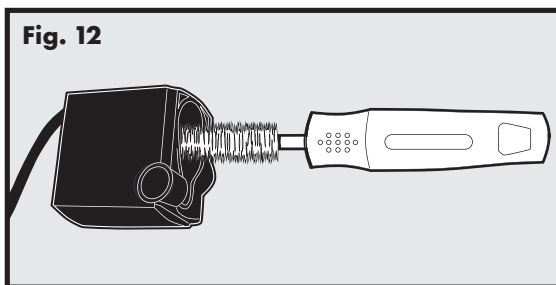
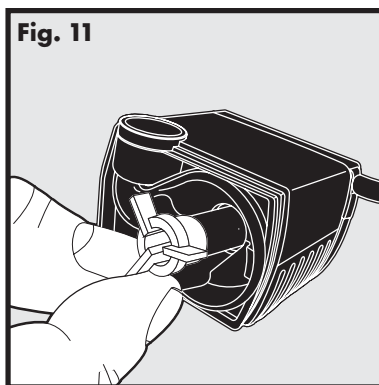

6. Une fois les pièces propres, vous pouvez remonter la pompe pour utiliser le produit.
 - a) Remplacez la turbine.
 - b) Remplacez le stator.
 - c) Remplacez la façade.

EN

FR

NL

ES

IT

DE

Réassemblage de la fontaine

1. Vérifiez le contrôle de débit de la pompe. Assurez-vous que le réglage du débit est celui souhaité (**Fig. 13 et 14**).



2. Placez la pompe dans le renforcement carré du bol, le tube de la pompe positionné dans le coin arrière gauche (**Fig. 15**).
3. Assurez-vous que la prise en ligne est déconnectée de l'adaptateur. Une fois la pompe en place, passez le cordon dans l'orifice du bord du bol. Faites passer tout le cordon, puis poussez l'œillet en caoutchouc pour le mettre en place et combler l'orifice. Assurez-vous de donner assez de jeu au cordon pour que la pompe repose à plat (**Fig. 16**).

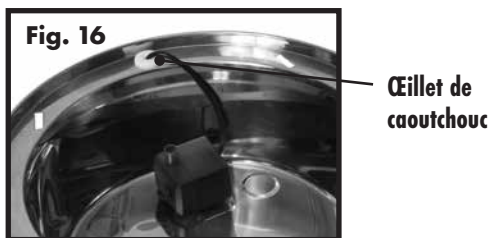

4. Remplacez le compartiment du filtre en l'abaissant à la verticale, au-dessus de la pompe. Assurez-vous que les pinces du compartiment sont alignées avec les orifices de repère situés sur le bord du bol. Appuyez pour enclencher (**Fig. 17 et 18**).

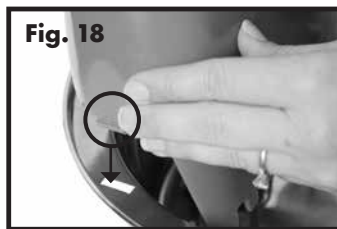

5. Rincez soigneusement le filtre à l'eau froide pour éliminer toute poussière de charbon. Insérez le filtre dans le compartiment et assurez-vous que la partie noire du filtre soit tournée vers le bol (**Fig. 19**).
6. Remplacez le couvercle. Placez la fontaine pour animaux de compagnie à l'endroit voulu et remplissez-la d'eau (**Fig. 20**).

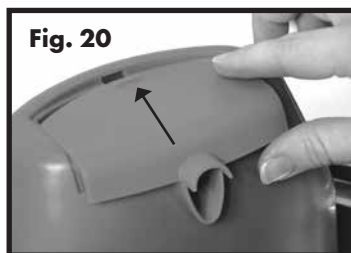

7. Assurez-vous que vos mains et le cordon sont secs, connectez la prise en ligne à l'adaptateur et branchez-les à une prise électrique.

La fontaine pour animaux de compagnie et votre environnement

Si vous habitez dans un endroit humide, sujet à l'apparition de moisissure ou d'algues, immergez toutes les pièces de la fontaine pour animaux de compagnie dans une solution de vinaigre dilué (20 % de vinaigre blanc et 80 % d'eau) pendant 10 minutes après un nettoyage normal. Versez également la solution de vinaigre dilué dans le compartiment du moteur de la pompe.

Si votre eau courante est dure, de petits dépôts minéraux blancs peuvent apparaître sur la pompe ou à l'intérieur de celle-ci. Cela pourrait empêcher la turbine de fonctionner correctement. Pour éviter d'endommager ou d'avoir à remplacer la pompe, veuillez prendre les précautions suivantes :

- Nettoyez la pompe plus souvent
- Nettoyez la pompe avec une solution de vinaigre dilué chaque semaine
- Utilisez de l'eau en bouteille plutôt que de l'eau du robinet

Conseils

- La première fois que vous lui montrerez la fontaine pour animaux de compagnie, il est possible que votre animal se montre circonspect face à cet objet nouveau et inhabituel. Lorsque vous aurez commencé à utiliser la fontaine pour animaux de compagnie, laissez simplement à votre animal le temps de s'habituer à son propre rythme. Certains animaux peuvent mettre quelques jours voire davantage à utiliser la fontaine pour animaux de compagnie, tandis que d'autres le feront immédiatement.
- Il est possible que votre animal préfère que la fontaine pour animaux de compagnie soit placée à distance de l'endroit où vous le nourrissez habituellement. Essayez de la placer à un autre endroit, comme une autre partie de la cuisine, dans la salle de bain ou une pièce de service.
- Ajoutez des glaçons dans le bol pour une eau encore plus rafraîchissante.

Dépannage

Les réponses à ces questions devraient vous aider à résoudre les problèmes que peut vous poser la fontaine pour animaux de compagnie. Si ce n'est pas le cas, veuillez contacter notre Service clientèle.

PROBLÈME	SOLUTION
La pompe ne fonctionne pas ou l'eau ne circule pas aussi bien qu'avant.	<ul style="list-style-type: none"> • Ne laissez jamais le niveau d'eau du bol descendre en dessous du niveau de remplissage minimum. Cela pourrait créer une surchauffe de la pompe et provoquer son arrêt. Lorsque vous remplissez le bol, assurez-vous d'avoir ajouté l'eau avant de mettre en marche la fontaine pour animaux de compagnie. • Le manque de nettoyage régulier peut entraîner l'obturation de la pompe par des poils d'animaux de compagnie ou des restes de nourriture. La pompe doit être nettoyée toutes les 2 à 4 semaines afin de garantir son bon fonctionnement. • Remplissez la fontaine pour animaux de compagnie avec de l'eau jusqu'à la ligne de remplissage max.
La fontaine pour animaux de compagnie est trop bruyante.	<ul style="list-style-type: none"> • Un léger bruit de fond est normal mais cela ne doit pas être bruyant. Contrôlez le niveau d'eau. Si le niveau d'eau est trop bas, la pompe doit fonctionner davantage, d'où un bruit plus important que d'habitude. • Débranchez la fontaine pour animaux de compagnie pendant 15 secondes. Si le bruit recommence lorsque vous la rebranchez, il est possible que des débris soient pris dans l'hélice. Retirez la pompe et nettoyez l'hélice. À l'aide d'un coton-tige, frottez la broche magnétique avec un peu d'huile végétale pour lubrifier l'hélice.

Dépannage (suite)

EN

FR

NL

ES

IT

DE

PROBLÈME	SOLUTION
Le bol contient des particules noires.	<ul style="list-style-type: none">• Il s'agit de poussière de granulés de charbon provenant du filtre au charbon, ne présentant aucun danger pour votre animal de compagnie en cas d'ingestion. Pour éviter cela, rincez le filtre au charbon à l'eau froide avant de le placer dans la fontaine pour animaux de compagnie.
La fontaine pour animaux de compagnie est visqueuse.	<ul style="list-style-type: none">• Si vous avez plusieurs animaux de compagnie, notamment des chiens, qui utilisent la fontaine pour animaux de compagnie, la sensation visqueuse peut être provoquée par la salive de vos animaux. Pour éviter cela, changez l'eau et nettoyez votre fontaine pour animaux de compagnie plus souvent.• Vérifiez que les pièces de la fontaine pour animaux de compagnie sont soigneusement rincées après avoir nettoyé la fontaine pour animaux de compagnie. Les résidus de savon peuvent être à l'origine du même effet.
L'adaptateur est chaud au toucher.	<ul style="list-style-type: none">• Débranchez la fontaine pour animaux de compagnie et branchez-la à un protecteur de surtension.
La fontaine pour animaux de compagnie semble fuir.	<ul style="list-style-type: none">• L'eau autour de la fontaine pour animaux de compagnie peut être due aux animaux qui la renversent en buvant. Certains animaux de compagnie renversent l'eau plus que d'autres. Observez votre animal de compagnie quand il boit, afin de vérifier la cause des éclaboussures. S'il s'agit bien de cela, il est possible de se procurer un tapis de fontaine pour animaux de compagnie ou autre tapis imperméable à placer sous la fontaine.
La fontaine pour animaux de compagnie semble sale, même une fois nettoyée.	<ul style="list-style-type: none">• Si une substance blanche crayeuse est présente dans la fontaine pour animaux de compagnie, il se peut que votre fontaine pour animaux de compagnie accumule des dépôts minéraux dus à la dureté de l'eau. Pour supprimer ces dépôts, nettoyez les pièces de la fontaine pour animaux de compagnie avec un mélange composé de 80 % d'eau et de 20 % de vinaigre. Rincez ensuite soigneusement tous les éléments. Pour éviter ce problème de dépôts, utilisez de l'eau filtrée ou purifiée à la place de l'eau dure du robinet.

Garantie

Garantie limitée de deux ans, non transférable

Ce produit est soumis à une garantie limitée du fabricant. L'intégralité de la garantie applicable à ce produit et ses conditions peuvent être consultés sur www.aquapetfountain.com et / ou peuvent être obtenus en contactant votre Service client local.

Europe – Radio Systems PetSafe Europe Ltd., 2nd Floor, Elgee Building, Market Square Dundalk, Co. Louth, Ireland

Conformité



Cet appareil est conforme aux directives relatives à la compatibilité électromagnétique et à la basse tension. Les modifications et les changements apportés à l'appareil et non approuvés par Radio Systems Corporation peuvent contrevenir aux réglementations UE, peuvent annuler le droit de l'utilisateur à faire fonctionner l'appareil et annulent la garantie.

Vous trouverez la déclaration de conformité sur le site :
http://www.petsafe.net/customercare/eu_docs.php.



Remarque importante concernant le recyclage

Veillez vous conformer aux réglementations concernant les déchets des équipements électriques et électroniques de votre pays. Cet appareil doit être recyclé. Si vous n'avez plus besoin de cet appareil, ne le mettez pas dans le système de déchets ordinaire. Veuillez le rapporter là où vous l'avez acheté pour qu'il soit recyclé. En cas d'impossibilité, veuillez contacter le service clientèle pour de plus amples informations.

Conditions d'utilisation et limitation de responsabilité

EN

FR

NL

ES

IT

DE

1. Conditions d'utilisation

L'utilisation de ce produit est sujette à votre acceptation sans modifications de l'intégralité des termes, conditions et consignes d'utilisation stipulés dans le présent document. Vous devez accepter ces termes, conditions et consignes d'utilisation pour pouvoir utiliser le produit. Si vous n'acceptez pas ces termes, conditions et avis, veuillez renvoyer ce produit, inutilisé, dans son emballage d'origine et à vos frais et risques, au service clientèle approprié, avec une preuve d'achat, afin d'obtenir un remboursement complet.

2. Utilisation appropriée

Si vous n'êtes pas sûr(e) que ce dispositif est approprié pour votre animal, veuillez consulter votre vétérinaire ou un dresseur agréé avant de l'utiliser. Une utilisation appropriée comprend, entre autres, la consultation de l'intégralité du manuel d'utilisation et de toutes les déclarations relatives aux informations de sécurité spécifiques.

3. Utilisation illégale ou interdite

Ce produit est conçu pour être utilisé exclusivement avec des animaux de compagnie. L'utilisation de ce produit dans un but autre que celui pour lequel il est prévu est susceptible d'entraîner une violation des lois locales, d'État ou fédérales.

4. Limitation de responsabilité

Radio Systems Corporation et ses sociétés affiliées ne peuvent en aucun cas être tenues responsables (i) des dommages directs, indirects, punitifs, accidentels, spéciaux ou secondaires, (ii) des pertes ou dommages consécutifs ou associés à l'utilisation inappropriée de ce produit. L'acheteur assume les risques et les responsabilités en rapport avec l'utilisation de ce produit dans la pleine mesure autorisée par la loi.

5. Modification des termes et conditions

Radio Systems Corporation se réserve le droit de modifier ponctuellement les termes, les conditions et les consignes applicables à ce produit. Si des modifications ont été effectuées avant votre utilisation de ce produit, celles-ci seront contraignantes pour vous, comme si elles figuraient dans le présent document.

EN
FR
NL
ES
IT
DE

Hierna kunnen Radio Systems Corporation, Radio Systems PetSafe Europe Ltd., Radio Systems Australia Pty Ltd. en andere aangesloten ondernemingen of merken van Radio Systems Corporation gezamenlijk "Wij" of "Ons" worden genoemd.

BELANGRIJKE VEILIGHEIDSINFORMATIE

Uitleg van in deze handleiding gebruikte belangrijke woorden en symbolen



Dit is het symbool voor een veiligheidswaarschuwing. Het wordt gebruikt om u te waarschuwen voor potentiële risico's op lichamelijk letsel. Volg alle veiligheidsmeldingen op die na dit symbool worden weergegeven om letsel of overlijden te voorkomen.

⚠ WAARSCHUWING

WAARSCHUWING geeft een riskante situatie aan die, wanneer deze niet wordt vermeden, overlijden of ernstig letsel tot gevolg kan hebben.

⚠ VOORZICHTIG

VOORZICHTIG, zonder het symbool voor een veiligheidswaarschuwing, geeft een riskante situatie aan die, wanneer deze niet wordt vermeden, letsel bij uw huisdier tot gevolg kan hebben.

➡ AANWIJZING

AANWIJZING wordt gebruikt om te wijzen op zaken die niet gerelateerd zijn aan persoonlijk letsel.

⚠ WAARSCHUWING

Neem bij het gebruik van elektrische apparaten altijd de elementaire veiligheidsmaatregelen in acht om het risico van brand, elektrische schokken en/of lichamelijk letsel te minimaliseren, zoals:

- Houd altijd scherp toezicht wanneer een apparaat wordt gebruikt door of in de buurt van kinderen om het risico van letsel te beperken.
- Leg een stroomkabel of stekker niet in water of andere vloeistoffen om de kans op elektrische schokken te verkleinen.
- Niet buiten gebruiken. Niet droog laten lopen. Uitsluitend voor gebruik binnenshuis.
- Trek niet aan de stroomkabel als u de plug uit het stopcontact wilt halen.
- Als u de stekker uit het stopcontact wilt halen, houdt u de stekker vast, niet de stroomkabel.
- Gebruik een apparaat niet met een beschadigd stroomkabel of plug, of als er sprake is van stringen of beschadigingen. Neem in dat geval onmiddellijk contact op met de klantenservice voor verdere instructies.
- Voor draagbare apparaten: om het risico van elektrische schokken te verlagen, dient u het apparaat nergens te plaatsen of op te slaan waar het in een bad of wasbak kan vallen of kan worden getrokken.
- Haal altijd de stekker uit het stopcontact van apparaten die niet worden gebruikt, voordat u onderdelen toevoegt of verwijdert en voordat u het apparaat reinigt.

- Gebruik apparaten uitsluitend voor het doel waarvoor zij gemaakt zijn.
- Als de stekker van dit apparaat nat is geworden, schakelt u de stroomtoevoer naar het betreffende stopcontact uit. Haal de stekker niet uit het stopcontact.
- Controleer dit apparaat na installatie. Steek de plug niet in het stopcontact als de stroomkabel of de plug nat is.
- Haal altijd de plug uit het stopcontact van apparaten die niet worden gebruikt, voordat u onderdelen toevoegt of verwijdert en voordat u het apparaat reinigt. Trek nooit aan de stroomkabel als u de stekker uit het stopcontact wilt halen.

VOORZICHTIG

- Voorkom dat uw huisdier op onderdelen kauwt of onderdelen doorslikt. Als u zich zorgen maakt over de stroomkabel, kunt u bij elke doe-het-zelfwinkel een kabelgeleider (een beschermende buis of strip van hard plastic) kopen.
- De plastic onderdelen van de drinkfontein zijn BPA-vrij. Het is echter bekend dat sommige dieren gevoelig zijn voor plastic water- en voedselbakken. Als uw huisdier tekenen van een allergische reactie op het plastic vertoont, mag u de drinkfontein pas weer na overleg met uw dierenarts gebruiken.

AANWIJZING

- De drinkfontein kan ononderbroken blijven werken (altijd op een stopcontact aangesloten blijven) mits er voldoende water in de fontein is en de drinkfontein regelmatig wordt gereinigd. Controleer de drinkfontein regelmatig om schade aan de pomp te voorkomen, omdat het water op kan raken of kan verdampen waardoor de pomp droog kan lopen.
- Probeer de pomp niet te repareren.
- Plaats de drinkfontein altijd op een lager niveau dan het stopcontact om te voorkomen dat de plug of het stopcontact nat wordt.
- Als er een verlengsnoer nodig is, gebruik dan een verlengsnoer met de juiste specificaties.
- Dit apparaat verbruikt 2 watt.
- Het gebruik van accessoires die niet zijn aanbevolen of verkocht door de fabrikant kan leiden tot onveilige situaties. Breng geen wijzigingen aan aan het apparaat.
- Vermijd installatie of opslag van een apparaat op een plek waar het wordt blootgesteld aan het weer of temperaturen onder 4,5 °C.
- Lees alle belangrijke opmerkingen op het apparaat en de verpakking en neem die in acht.
- Was het filter nooit met zeepwater omdat dan zeepresten in de filters terechtkomen en deze onmogelijk te verwijderen zijn. Spoel de filters alleen met water.

BEWAAR DEZE INSTRUCTIES

Hartelijk dank dat u het merk Aqua Fountain door PetSafe® hebt gekozen. U en uw huisdier zijn een vriendschap waard met onvergetelijke momenten en in een goede verstandhouding. Onze producten en trainingsmiddelen versterken de relatie tussen huisdieren en hun baasjes. **Als u vragen heeft over onze producten of het trainen van uw huisdier, bezoek dan onze website: www.aquapetfountain.com of neem contact op met de klantenservice. U vindt een overzicht van telefoonnummers van de klantenservice op onze website www.aquapetfountain.com.**

Om optimaal van uw garantie te kunnen profiteren, verzoeken wij u uw product binnen 30 dagen te registreren via www.aquapetfountain.com. Door te registreren en uw aankoopbon te bewaren, hebt u volledige garantie op het product en zijn wij in staat u sneller te helpen, mocht u ooit een keer genoodzaakt zijn de klantenservice te bellen. En het belangrijkste: uw waardevolle informatie wordt nooit aan derden gegeven of verkocht. U vindt de volledige garantie-informatie online op www.aquapetfountain.com.

Inhoudsopgave

Onderdelen	37
Productkenmerken	37
Belangrijke definities	38
Gebruiksaanwijzingen.....	38
Demontage en reiniging van de drinkfontein.....	40
Pomponderhoud	42
Opnieuw monteren drinkfontein voor huisdieren.....	44
De drinkfontein en uw milieu	45
Algemene tips.....	46
Problemen oplossen.....	46
Garantie	48
Conformiteit	48
Belangrijk advies voor recycling.....	48
Gebruiksvoorwaarden en beperking van aansprakelijkheid.....	49

Onderdelen



Productkenmerken

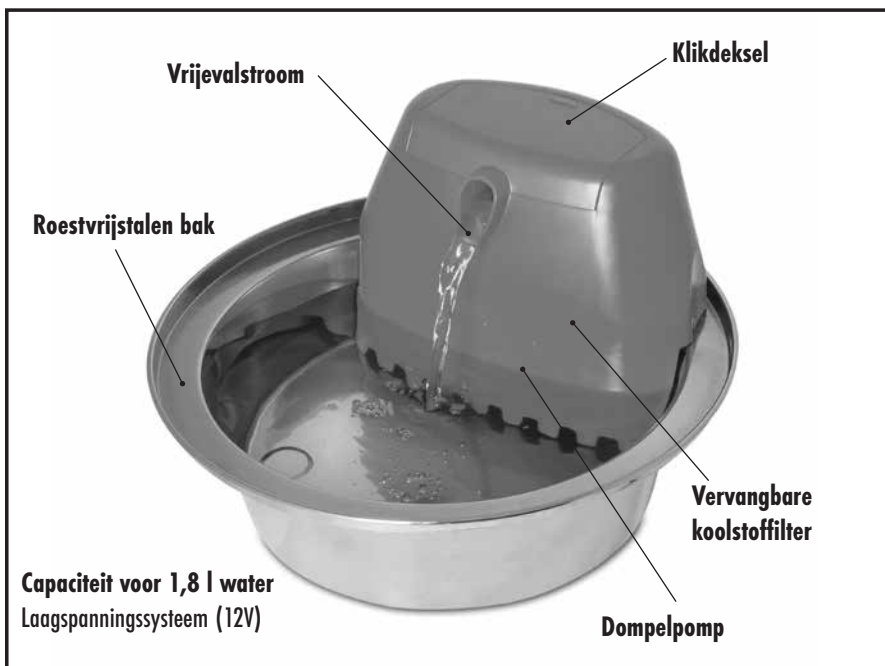

Belangrijke definities

Bak: De roestvrij stalen bak is het hoofdonderdeel van de drinkfontein.

Behuizing: Water wordt via het koolstoffilter door de behuizing omhoog gepompt en komt door de tuit naar buiten om via een waterval weer in de bak terecht te komen.

Deksel van behuizing: Het deksel van de behuizingen klikt vast over de behuizing en houdt zo huisdieren uit het koolstoffilter weg.

Koolstoffilter: Het koolstoffilter bestaat uit drie lagen en is vervaardigd met geactiveerde koolstof, afkomstig van kokosbast. Het koolstoffilter absorbeert vieze smaken en luchtjes als het water door het filter spoelt en zorgt ervoor dat het water langer fris en aantrekkelijk blijft voor huisdieren.

Pomp: De kleine aquariumpomp kan gedeeltelijk uit elkaar kan worden gehaald om te worden gereinigd. **DE POMP KAN NIET IN DE VAATWASSER!** Verwijder de pomp voor reiniging uit de drinkfontein (zie het gedeelte "Pomponderhoud" voor meer gedetailleerde instructies). De pomp is ook voorzien van een insteekcontact voor eenvoudige aansluiting.

Gebruiksaanwijzingen

AANWIJZING

- Niet buiten gebruiken. Niet droog laten lopen. Uitsluitend voor gebruik binnenshuis.
- Trek niet aan de stroomkabel als u de stekker uit het stopcontact wilt halen.
- Als u de stekker uit het stopcontact wilt halen, houdt u de stekker vast, niet de stroomkabel.

NB

Spoel alle onderdelen van de drinkfontein af met warm water voordat u de drinkfontein, inclusief de pomp, inschakelt. Raadpleeg het gedeelte "Pomponderhoud" van deze gebruiksaanwijzing voor gedetailleerde instructies over de correcte reiniging van uw pomp. Zo worden eventueel stof en residu verwijderd die zijn achtergebleven na het fabricageproces.

1. Haal alle onderdelen van de drinkfontein uit de verpakking en leg ze apart voordat u de drinkfontein in elkaar zet.
2. Zoals bij elk ander elektrisch apparaat moet u de stroomkabel voor gebruik op scheurtjes en andere beschadigingen controleren.
3. Verwijder het deksel van de behuizing door een vinger onder de lipjes aan beide zijde van het deksel te plaatsen en het deksel omhoog te tillen (**Afb. 1**).

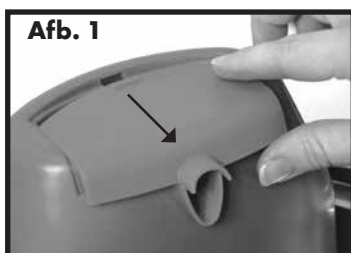

4. Bevestig de behuizing aan de bak. Druk de behuizing stevig omlaag totdat de vergrendellipjes vastklikken.
5. Spoel het koolstoffilter goed af onder koud water voordat u hem in de drinkfontein plaatst. Zo verwijdert u eventueel los koolstofpoeder, wat overigens niet schadelijk is voor uw huisdier.
6. Plaats het koolstoffilter. Het filter past in de sleuven aan de binnenzijde van de behuizing. Zorg dat het koolstoffilter helemaal naar beneden wordt gedrukt en dat de zwarte zijde van het koolstoffilter naar buiten, in de richting van de bak is gericht (**Afb. 2 en 3**).

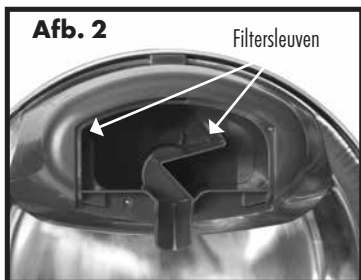

7. Zet de drinkfontein op de gewenste plek. Gebruik altijd een beschermende mat, zoals een handdoek of een waterbestendige placemat, om uw vloer te beschermen. Zo beschermt u uw vloer tegen morsen en spetteren door uw huisdier.
8. Vul de drinkfontein door water rechtstreeks in de bak en de behuizing te schenken; zo wordt de pomp voorbereid. Houd een ruimte van minstens 6 tot 12 mm tussen het waterniveau en de rand van de bak.
9. Bevestig het deksel op de behuizing en druk het naar beneden totdat u het hoort vastklikken.
10. Zorg ervoor dat de stroomkabel, de adapter en uw handen helemaal droog zijn voordat u de drinkfontein aansluit op een stopcontact.

11. Sluit de insteekcontact aan en zorg dat geen zilver zichtbaar is; steek vervolgens de adapter in een standaardstopcontact (**Afb. 4**).

12. Voeg indien nodig water toe aan de bak. Het waterniveau mag nooit minder zijn dan 13 mm vanaf de onderzijde van de bak omdat er anders een pompstoring kan optreden. Vervangende pompen worden afzonderlijk verkocht; u kunt hiervoor contact opnemen met de klantenservice. U vindt een overzicht van telefoonnummers van de klantenservice bij u in de buurt op onze website www.aquapetfountain.com.

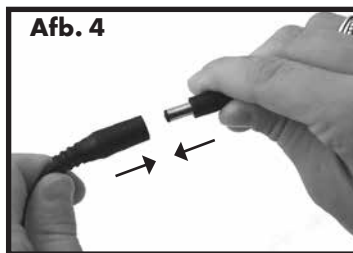

Demontage en reiniging van de drinkfontein

⚠ WAARSCHUWING

- Voor een normale werking moet de drinkfontein worden gereinigd.
- Was de filters nooit met zeepwater omdat dan zeepresten in de filters terechtkomen en deze onmogelijk te verwijderen zijn. Spoel de filters alleen met water.

FILTERSYSTEEM

KOOLSTOFFILTER (MAC19-15764): vervang deze om de twee tot vier weken.

- Spoel het koolstoffilter vóór gebruik altijd eerst door.
- Tijdens het gebruik van het koolstoffilter kan een kleine hoeveelheid koolstofpoeder vrijkomen, dit is normaal en niet schadelijk voor uw huisdier.
- Vervang de filters vaker bij gebruik van de drinkfontein voor meerdere huisdieren of voor huisdieren die veel speeksel produceren.

Filters zijn een extra functie van de drinkfontein. Het gebruik van filters is niet vereist voor een normale werking. Bij gebruik en regelmatige reiniging van de filters helpen zij echter het water in de drinkfontein schoner en frisser te houden en wordt ook de levensduur van de drinkfontein verlengd.

DRINKFONTEIN: Reinig de drinkfontein een keer per week.

1. Haal de stekker van de drinkfontein uit het stopcontact en koppel de insteekcontact los (**Afb. 5**).
2. Verwijder het deksel van de behuizing en verwijder het koolstoffilter.
3. Laat het water uit de drinkfontein lopen.
4. Verwijder de behuizing door de clips voor de behuizing aan de onderzijde van de bak naar binnen te drukken totdat u voelt dat deze loskomen. Til de behuizing recht omhoog om hem te verwijderen. (**Afb. 6**).
5. Verwijder de rubberen afdichting van de kabel uit de opening in de achterrand van de bak (**Afb. 7**).

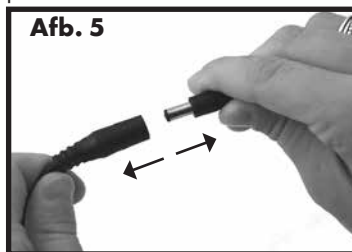

6. Pak de pomp vast en til hem recht omhoog. Trek de kabel omhoog door de opening totdat de pomp volledig van de bak is verwijderd (**Afb. 8**).
7. Als de drinkfontein helemaal gedemonteerd is, hebt u twee plastic onderdelen (het deksel en de behuizing), een roestvrij stalen bak, het koolstoffilter en de pomp.



8. Maak de plastic onderdelen van de drinkfontein handmatig schoon met warm water en zeep. De drinkfontein kan ook worden gereinigd met een verdunde azijnoplossing (20% blanke azijn en 80% water). Belangrijk: Spoel goed na met vers water. U kunt de drinkfontein ook in het bovenrek van de vaatwasser zetten. Verwijder de pomp voordat u de drinkfontein in de vaatwasser zet.

PLAATS DE POMP NOOIT IN DE VAATWASSER! Als het mogelijk is, wordt u geadviseerd de vaatwasser in te stellen op een lagere temperatuur. Zie het gedeelte "Pomponderhoud" van deze gebruiksaanwijzing voor gedetailleerde instructies over de correcte reiniging van uw pomp.

9. Als u bepaalde plekjes of hoekjes moeilijk kunt bereiken, kunt u een wattenstaafje proberen of de reinigungsset aanschaffen. Om een reinigungsset aan te schaffen, kunt u naar onze website op www.aquapetfountain.com gaan om een winkel bij u in de buurt te vinden of voor een lijst met telefoonnummers van de klantenservice in uw regio.

Pomponderhoud

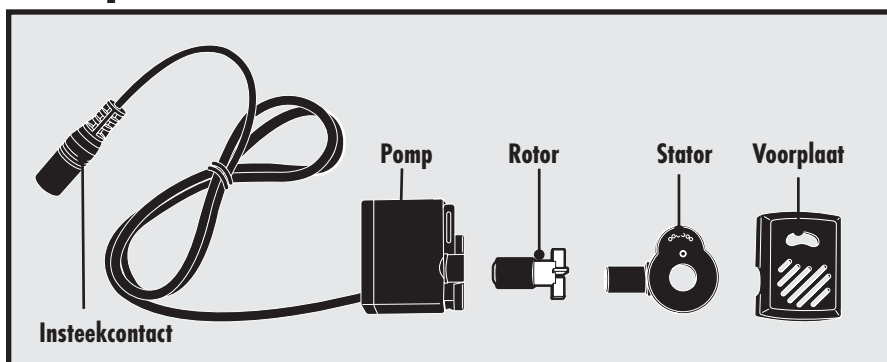

NB

Het reinigen van de pomp is essentieel voor de levensduur van de drinkfontein en voor het schoon blijven van het water. Reinig de pomp elke twee weken. De garantie kan vervallen als de motor van de pomp niet regelmatig wordt gereinigd.

1. Haal de pomp uit de drinkfontein zoals beschreven in het gedeelte "Demontage en reiniging van de drinkfontein".
2. Als u de pomp uit de drinkfontein hebt verwijderd, knijp dan met uw duim en wijsvinger zachtjes aan beide zijden van de voorplaat en trek deze eraf. Het kan zijn dat u een nagel in de naad van de voorplaat moet steken om de voorplaat los te maken (**Afb. 9**).
3. Vervolgens verwijdert u de stator door uw vinger onder het lipje te plaatsen en de stator van de pomp weg te trekken (**Afb. 10**).

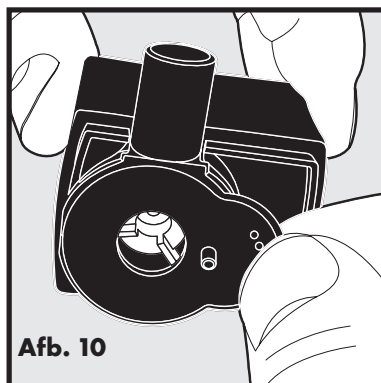
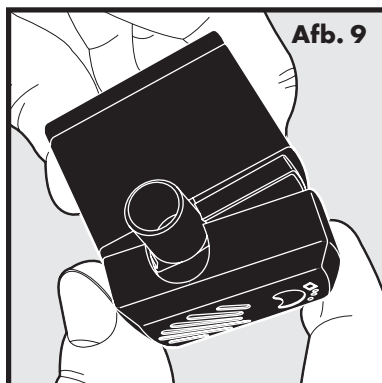

4. Als de stator is verwijderd, kunt u de rotor (witte, driebladige propeller) verwijderen die magnetisch op zijn plaats wordt gehouden. Als u de rotor wilt verwijderen, gebruik dan een nagel om onder het plastic blad te komen en de rotor te verwijderen (**Afb. 11**).
5. Als de pomp helemaal is gedemonteerd kunt u alle onderdelen schoonmaken met warm water en zeep. Gebruik een wattenstaafje of de "motor"-borstel uit de reinigungsset om de binnenkant van de motorholte van de pomp te reinigen en aangekoekt vuil te verwijderen (**Afb. 12**). Om extra te desinfecteren en/of kalkaanslag te verwijderen, reinigt u de pompmotor met een verdunde blanke azijnoplossing (20% blanke azijn en 80% water).

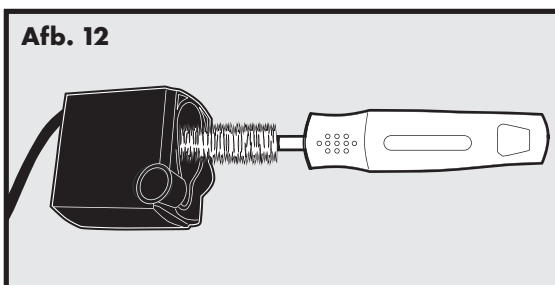
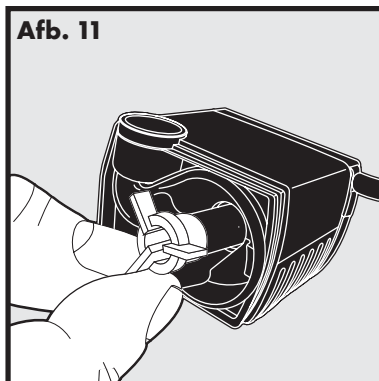

6. Als de onderdelen schoon droog zijn, kunt u de pomp weer in elkaar zetten.
 - a) Plaats de rotor terug.
 - b) Plaats de stator terug.
 - c) Plaats de voorplaat terug.

EN

FR

NL

ES

IT

DE

Opnieuw monteren drinkfontein voor huisdieren

1. Controleer de stroomregeling op de pomp. Zorg dat deze in de gewenste debietpositie staat (**Afb. 13 en 14**).



2. Plaats de pomp in de vierkante inkeping van de bak met de pompbuis in de hoek linksachter (**Afb. 15**).
3. Zorg dat de insteekcontact is losgekoppeld van de adapter. Als de pomp op zijn plaats staat, steekt u de kabel door de opening in de rand van de bak. Voer de kabel helemaal op en druk de rubberen afdichtring op zijn plaats om de opening af te dichten. Zorg voor voldoende speling op de kabel zodat de pomp vlak staat (**Afb. 16**).



4. Plaats de filterbehuizing terug door deze over de pomp te laten zakken. Zorg dat de clips voor de behuizing zijn uitgelijnd met de geleideopeningen in de rand van de bak. Druk omlaag om te vergrendelen (**Afb. 17 en 18**).

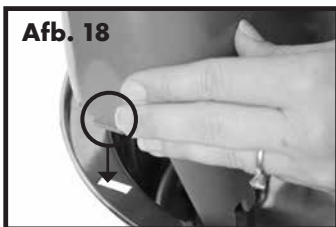

5. Spoel het filter grondig af onder koud water om los koolstofpoeder te verwijderen. Plaats het filter in de behuizing en zorg dat de zwarte zijde van het koolstoffilter naar buiten, in de richting van de bak is gericht (**Afb. 19**).
6. Plaats het deksel terug. Plaats de drinkfontein in de gewenste locatie en vul de eenheid met water (**Afb. 20**).

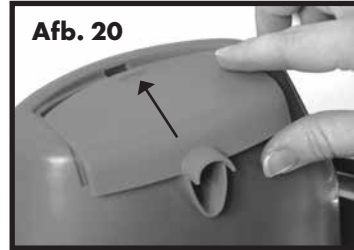

7. Zorg ervoor dat uw handen en de stroomkabel droog zijn; sluit de insteekcontact aan op de adapter en steek deze in een stopcontact.

De drinkfontein en uw milieu

Als u in een vochtige omgeving woont en er schimmels en algen ontstaan in de drinkfontein, week dan alle onderdelen van de drinkfontein na de normale reinigingsbeurt 10 minuten in een verdunde azijnoplossing (20% blanke azijn en 80% water). Giet deze azijnoplossing ook in de motorholte van de pomp.

In gebieden met hard water kunnen er kleine witte kalkafzettingen ontstaan op of in de pomp. Dit kan er uiteindelijk toe leiden dat de rotor niet meer goed draait. Neem de volgende voorzorgsmaatregelen in acht om te voorkomen dat de pomp beschadigd raakt en moet worden vervangen:

- Reinig de pomp vaker.
- Reinig de pomp elke week met een verdunde azijnoplossing.
- Gebruik flessenwater in plaats van kraanwater.

Algemene tips

- Wanneer uw huisdier de drinkfontein voor het eerst ziet, kan het behoedzaam reageren op dit nieuwe en ongebruikelijke voorwerp. Schakel de drinkfontein in en laat uw huisdier in zijn of haar eigen tempo wennen. Sommige dieren hebben een paar dagen of nog langer nodig om te wennen en uit de fontein te gaan drinken, terwijl andere dat meteen doen.
- Misschien vindt uw huisdier het prettiger als de drinkfontein niet direct bij zijn normale voedselbakken staat. Probeer dan de fontein op een andere plek neer te zetten, zoals op een andere plek in de keuken of in een badkamer of bijkeuken.
- Voeg ijsblokjes toe aan het water in de bak voor extra fris, ijskoud stromend water.

Problemen oplossen

De antwoorden op deze vragen helpen u bij het oplossen van eventuele problemen die u kunt hebben met de drinkfontein. Als dit niet het geval is, neem dan contact op met de klantenservice.

PROBLEEM	OPLOSSING
De pomp werkt niet of het water stroomt niet zo hard als gebruikelijk.	<ul style="list-style-type: none"> • Laat het waterniveau in de bak nooit onder het minimale vulniveau komen. Hierdoor kan de pomp namelijk oververhit raken en stoppen met werken. Als u de bak navult, moet u ervoor zorgen dat u water toevoegt voordat u de drinkfontein inschakelt. • Als u de pomp niet regelmatig reinigt, kan deze verstopt raken met haren van uw huisdier of voedselresten. De pomp moet elke 2 tot 4 weken worden gereinigd om een goede werking te garanderen. • Vul de drinkfontein met water tot de max. vullijn.
De drinkfontein maakt herrie.	<ul style="list-style-type: none"> • Een zacht zoemend geluid is normaal, maar het mag geen herrie maken. Controleer het waterniveau. Wanneer het waterniveau te laag wordt, moet de pomp harder werken waardoor deze meer herrie maakt. • Haal de drinkfontein gedurende 15 seconden uit het stopcontact. Als de herrie niet stopt nadat u de stekker weer in het stopcontact hebt gestoken, zitten er mogelijk resten vast in de rotor. Verwijder de pomp en reinig de rotor. Probeer de magnetische pin met een wattenstaafje in te wrijven met een beetje plantaardige olie om de rotor te smeren.
Er zitten zwarte deeltjes in de bak.	<ul style="list-style-type: none"> • Dit is stof van losse houtskoolkorreltjes uit het koolstoffilter en is volledig veilig voor uw huisdier om te drinken. Spoel het koolstoffilter met koud water voordat u deze weer in de drinkfontein plaatst om dit te voorkomen.

Probleemoplossing (vervolg)

PROBLEEM	OPLOSSING
De drinkfontein voelt slijmerig aan.	<ul style="list-style-type: none">• Als u meerdere huisdieren of honden hebt die van de drinkfontein gebruikmaken, kan het slijmerig aanvoelen worden veroorzaakt door het speeksel van uw huisdieren. Ververs het water en reinig de drinkfontein vaker om dit te voorkomen.• Zorg ervoor dat de onderdelen van de drinkfontein grondig worden afgespoeld nadat u de drinkfontein hebt gereinigd. Zeepresten kunnen slijmerig worden.
De adapter voelt warm aan.	<ul style="list-style-type: none">• Ontkoppel de drinkfontein en sluit deze aan op een overspanningsbeveiliging.
De drinkfontein lekt.	<ul style="list-style-type: none">• Soms ligt er water rond de drinkfontein doordat de huisdieren drinken. Sommige huisdieren knoeien meer. Bekijk uw huisdier wanneer hij drinkt om te zien of dit de oorzaak is. Als dit het geval is, kunt u een fonteinmat of andere waterbestendige matten kopen om onder de drinkfontein te leggen.
De drinkfontein lijkt vuil, zelfs na schoonmaken.	<ul style="list-style-type: none">• Als de drinkfontein een witte, kalkachtige substantie bevat, kan dit een afzetting van mineralen zijn uit hard water. Om deze afzettingen te verwijderen, dient u de onderdelen van de drinkfontein te reinigen met een oplossing van 80% water en 20% azijn. Spoel alle onderdelen daarna grondig af. Gebruik gefilterd of gezuiverd water in plaats van hard kraanwater om dit te voorkomen.

EN

FR

NL

ES

IT

DE

Garantie

Twee jaar niet-overdraagbare beperkte garantie

Dit product heeft het voordeel van een beperkte fabrieksgarantie. Alle informatie over de garantie die geldt voor dit product en de voorwaarden ervan vindt u op www.aquapetfountain.com en/of is verkrijgbaar bij de klantenservice van uw regio.

Europa – Radio Systems PetSafe Europe Ltd., 2nd Floor, Elgee Building, Market Square, Dundalk, Co. Louth, Ireland

Conformiteit



Deze apparatuur voldoet aan de EMC- en de Laagspanningsrichtlijn. Ongeoorloofde wijzigingen of aanpassingen aan het product, welke niet zijn geaccordeerd door Radio Systems Corporation, kunnen leiden tot inbreuk op de EU-richtlijnen, tot het verbod op het gebruik van dit systeem en tot het nietig verklaren van de garantie.

U vindt de conformiteitsverklaring op:

http://www.petsafe.net/customer-care/eu_docs.php.



Belangrijk advies voor recycling

Respecteer de in uw land geldende regelgeving betreffende de veilige afvoer van afval van elektrische en elektronische apparaten. Dit apparaat dient hergebruikt te worden. Indien u dit apparaat niet langer nodig hebt, werp het dan niet weg bij het gewone huisvuil. Breng het apparaat terug naar de plaats van aankoop, zodat het kan worden opgenomen in ons systeem van hergebruik. Als dit niet mogelijk is, neem dan contact op met de klantenservice voor meer informatie.

Gebruiksvoorwaarden en beperking van aansprakelijkheid

1. Gebruiksvoorwaarden

Dit product wordt u aangeboden onder voorwaarde van uw acceptatie zonder wijziging, van de hier weergegeven voorwaarden, bepalingen en kennisgevingen. Gebruik van dit product impliceert aanvaarding van al dergelijke bepalingen, voorwaarden en mededelingen. Indien u deze voorwaarden, bepalingen en kennisgevingen niet wenst te aanvaarden, verzoeken wij u het product ongebruikt, in de oorspronkelijke verpakking en voor eigen kosten terug te sturen naar de betreffende klantenservice, samen met het aankoopbewijs voor volledige restitutie.

2. Correct gebruik

Als u twijfelt of dit product wel geschikt is voor uw huisdier, raadpleegt u dan uw dierenarts of bevoegde trainer vóór gebruik. Correct gebruik omvat, zonder beperkingen, het doornemen van de gehele gebruiksaanwijzing en alle veiligheidsinformatie.

3. Geen onwettig of verboden gebruik

Dit product is alleen ontworpen voor gebruik met huisdieren. Gebruik van dit product op een wijze waarop het niet bedoeld is, kan de schending van nationale of plaatselijke wetten tot gevolg hebben.

4. Beperking van aansprakelijkheid

Radio Systems Corporation of één van de gelieerde bedrijven kunnen in geen enkel geval aansprakelijk gesteld worden voor (i) indirecte, strafrechtelijke, incidentele, bijzondere of gevolgschade en/of (ii) verlies of welke schade dan ook dat/die voortvloeit uit of verband houdt met misbruik van dit product. De koper aanvaardt alle risico's en aansprakelijkheden die samenhangen met het gebruik van dit product conform de wetgeving.

5. Modificatie van de voorwaarden

Radio Systems Corporation behoudt zich het recht voor de bepalingen, voorwaarden en mededelingen die van toepassing zijn op dit product tussentijds te wijzigen. Indien u voorafgaand aan het gebruik van dit product over dergelijke wijzigingen bent geïnformeerd, zijn deze wijzigingen bindend alsof zij hierin opgenomen waren.

EN

FR

NL

ES

IT

DE

EN
FR
NL
ES
IT
DE

De ahora en adelante podemos hacer referencia a Radio Systems Corporation, Radio Systems PetSafe Europe Ltd., Radio Systems Australia Pty Ltd. y cualquier otra filial o marca de Radio Systems Corporation colectivamente como "Nosotros" o "A nosotros".

INFORMACIÓN DE SEGURIDAD IMPORTANTE

Explicación de las palabras de atención y símbolos utilizados en esta guía



Este es el símbolo de alerta de seguridad. Sirve para alertarle de posibles riesgos personales. Obedezca todos los mensajes de seguridad que haya a continuación de este símbolo para no sufrir lesiones ni la muerte.

⚠️ ADVERTENCIA

ADVERTENCIA indica una situación peligrosa, que, de no evitarse, podría producir la muerte o daños graves.

ATENCIÓN

PRECAUCIÓN, utilizada sin el símbolo de alerta de seguridad, indica una situación peligrosa que, si no se evita, podría provocar lesiones a su mascota.

AVISO

AVISO se utiliza para tratar prácticas de uso seguro no relacionadas con lesiones personales.

⚠️ ADVERTENCIA

Cuando use aparatos eléctricos, debe seguir siempre las precauciones de seguridad básicas para reducir el riesgo de fuego, descargas eléctricas y/o lesiones a las personas, incluyendo las siguientes:

- Para reducir el riesgo de lesiones, es necesario llevar a cabo una supervisión estrecha cuando un aparato eléctrico esté siendo usado por niños o se encuentre cerca de éstos.
- Para protegerse contra descargas eléctricas, no coloque el cable de alimentación ni el enchufe en agua o en otros líquidos.
- No lo use en el exterior. No poner en funcionamiento en vacío. Solo para uso interno en el hogar.
- No tire del cable de alimentación para extraer el enchufe de la toma eléctrica.
- Para desenchufar el dispositivo sujete el enchufe, no el cable de alimentación eléctrica.
- No haga funcionar ningún aparato si tiene un enchufe o cable de alimentación eléctrica dañado, si funciona mal o si ha sido dañado. Llame al centro de atención al cliente inmediatamente para recibir más instrucciones.
- Para un aparato portátil: para reducir el riesgo de descarga eléctrica, no coloque ni guarde una aplicación donde pueda caerse o empujarse dentro de una bañera o lavabo.

- Desenchufe siempre cualquier aparato cuando no se esté usando, antes de poner o quitar piezas y antes de limpiarlo.
- No use un aparato para ningún otro fin que no sea el previsto.
- Si el enchufe de este dispositivo se moja, corte la corriente de esa toma eléctrica. No intente desenchufar el dispositivo.
- Examine este aparato después de la instalación. No lo enchufe a una toma eléctrica si hay agua en el cable de alimentación eléctrica o en el enchufe.
- Desenchufe siempre cualquier aparato cuando no se esté usando, antes de poner o quitar piezas y antes de limpiarlo. No tire del cable de alimentación eléctrica para extraer el enchufe de la toma eléctrica.

ATENCIÓN

- No deje que las mascotas muerdan o se traguen ninguna pieza. Si le preocupa el cable de alimentación, compre un conducto para el cable (un protector de plástico duro) en una ferretería.
- Las piezas de la fuente para mascotas de plástico NO TIENEN BPA. No obstante, se sabe que algunos animales son sensibles a los contenedores de alimentos y de agua de plástico. Si su animal muestra algún signo de reacción alérgica al plástico, deje de usar este aparato hasta que haya hablado con su veterinario.

AVISO

- La fuente para mascotas está prevista para funcionar continuamente (siempre enchufada a una toma de electricidad), cuando el nivel del agua se mantenga y se limpie con regularidad. Asegúrese de comprobar la fuente para mascotas con regularidad para evitar daños a la bomba, puesto que el agua podría consumirse o evaporarse, lo que provocaría que la bomba funcionase en seco.
- No intente reparar la bomba.
- Para evitar la posibilidad de que el enchufe o la toma eléctrica se mojen, la toma debe estar siempre por encima del nivel de la fuente para mascotas.
- Si necesita un alargador, debe usar uno con una potencia adecuada.
- El uso eléctrico de este aparato es 2 vatios.
- El uso de accesorios no recomendados o no vendidos por el fabricante puede causar una situación de peligro. No modifique el aparato.
- No instale ni guarde el aparato donde pueda verse expuesto a la climatología o a temperaturas inferiores a 4,5 °C.
- Lea y observe todos los avisos importantes que incluye el aparato y el paquete.
- nunca lave el filtro con agua jabonosa, puesto que los residuos del jabón pasarían al filtro y no se pueden eliminar. Enjuague el filtro solo con agua.

CONSERVE ESTAS INSTRUCCIONES

Gracias por elegir una fuente de la marca Aqua Fountain por PetSafe®. Usted y su mascota se merecen una relación que incluya momentos memorables y un entendimiento mutuo. Nuestros productos y herramientas de adiestramiento mejoran la relación entre las mascotas y sus propietarios. **Si tiene alguna pregunta sobre nuestros productos o sobre el adiestramiento de su mascota, visite nuestro sitio web, www.aquapetfountain.com, o bien póngase en contacto con nuestro centro de atención al cliente. Para obtener un listado de los números de teléfono de los Centros de Atención al Cliente visite nuestra página web www.aquapetfountain.com.**

Para aprovechar al máximo la protección de su garantía, registre su producto antes de que transcurran 30 días a partir de la compra en www.aquapetfountain.com. Al registrarse y conservar su recibo de compra, disfrutará de la garantía plena del producto y, si tuviera necesidad de contactar con el centro de atención al cliente, podremos ayudarle con mayor rapidez. Y lo que es más importante, su valiosa información nunca se dará ni venderá a nadie. La información completa sobre la garantía se encuentra disponible en línea en www.aquapetfountain.com.

Índice

Componentes	53
Características	53
Definiciones	54
Instrucciones de funcionamiento	54
Desmontaje y limpieza de la fuente para mascotas	56
Mantenimiento de la bomba	58
Montaje de la fuente para mascotas	60
La fuente para mascotas y el medio ambiente	61
Consejos	62
Resolución de problemas	62
Garantía	64
Conformidad	64
Aviso importante sobre el reciclaje	64
Términos de uso y limitación de responsabilidad	65

Componentes



Características

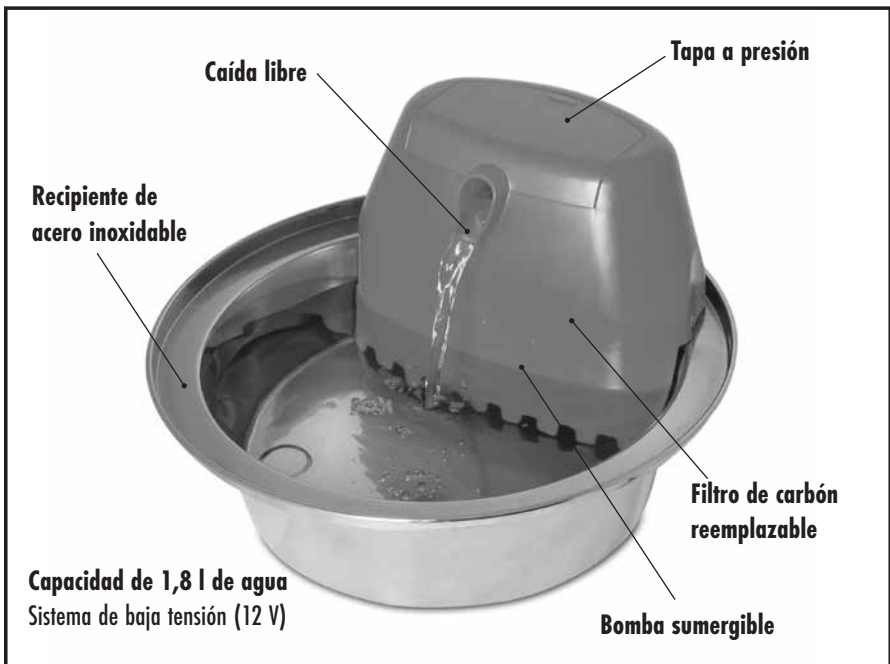

- EN
- FR
- NL
- ES
- IT
- DE

Definiciones

Cuenco: El recipiente de acero inoxidable es la piedra angular de la fuente para mascotas.

Caja: El agua se bombea por la caja hasta el filtro de carbón vegetal y sale por el cuenco al cuenco en chorro.

Tapa de la caja: La tapa de la caja encaja a presión en la caja, de forma que las mascotas no pueden acceder al filtro de carbón vegetal.

Filtro de carbón vegetal: El filtro tricapa está fabricado con carbón activado procedente de cáscaras de coco. El filtro de carbón vegetal absorbe los malos sabores y olores del agua cuando lo atraviesa, y ayuda a mantener su sabor fresco para hacerla más atractiva para las mascotas.

Bomba: La pequeña bomba de acuario puede desmontarse parcialmente para la limpieza. ¡LA BOMBA NO ES APTA PARA LAVAVAJILLAS! Extraiga la bomba de la fuente para mascotas antes de limpiarla (consulte en "Mantenimiento de la bomba" instrucciones más detallada). La bomba cuenta con un enchufe de paso para facilitar la retirada y la fijación.

Instrucciones de funcionamiento

AVISO

- No lo use en el exterior. No poner en funcionamiento en vacío. Solo para uso interno en el hogar.
- No tire del cable de alimentación para extraer el enchufe de la toma eléctrica.
- Para desenchufar el dispositivo sujete el enchufe, no el cable de alimentación eléctrica.

NOTA

Aclare todas las piezas de la fuente para mascotas con agua caliente antes de operar la fuente para mascotas, incluida la bomba. Consulte la sección "Mantenimiento de la bomba" de este manual de funcionamiento para ver instrucciones detalladas sobre cómo limpiar correctamente la bomba. Esto eliminará el polvo o los residuos que permanezcan en el sistema debido al proceso de fabricación.

1. Retire del envase y con cuidado todos los componentes de la fuente para mascotas y apártelos antes de montarlos.
2. Como con cualquier aparato eléctrico, compruebe que el cable de alimentación eléctrica no presente desgarros ni daños antes del uso.
3. Retire la tapa de la caja; para ello, coloque un dedo bajo las lengüetas a ambos lado de la tapa y levántela (**Fig. 1**).

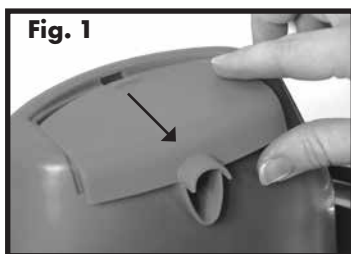

4. Fije la caja al cuenco. Apriete la caja con firmeza hacia abajo hasta que las lengüetas de enganche encajen en posición.
5. Enjuague bien el filtro de carbón vegetal con agua fría antes de colocarlo en la fuente para mascotas. De este modo se elimina el polvo del carbón sobrante, que no es perjudicial para la mascota.
6. Inserte el filtro de carbón vegetal. El filtro se ajusta a las ranuras situadas en el interior de la caja. Asegúrese de que esté completamente insertado, y de que el lado negro del filtro de carbón vegetal mire hacia el cuenco (**Fig. 2 y 3**).

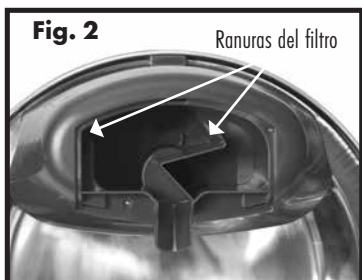

7. Coloque la fuente para mascotas en la posición deseada. Para proteger el suelo, utilice siempre una esterilla protectora, como una toalla o un salvamanteles impermeable. Así ayudará a proteger el suelo de salpicaduras o derrames que provoque la mascota.
8. Llene la fuente para mascotas vertiendo agua directamente en el cuenco y la caja, y así cebar la bomba. Deje al menos entre 6 mm y 12 mm de espacio entre el nivel de agua y el borde del cuenco.
9. Acople la tapa a la caja y presione hacia abajo hasta oír que encaja.
10. Antes de enchufar la fuente para mascotas, asegúrese de que el cable de alimentación eléctrica, el adaptador y sus manos estén secos.

11. Conecte el enchufe de paso sin que se vea lo plateado y después enchufe el adaptador en una toma eléctrica estándar (**Fig. 4**).

12. Añada agua al cuenco cuando sea preciso. No permita en ningún caso que el nivel de agua esté por debajo de 13 mm desde la base del cuenco, de lo contrario podría averiarse la bomba. Las bombas de respaldo se venden aparte poniéndose en contacto con el centro de atención al cliente. Visite www.aquapetfountain.com para obtener un listado con el teléfono de los Centros de Atención al Cliente cercanos.

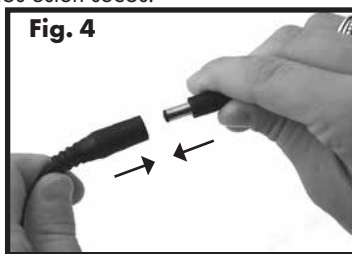

Desmontaje y limpieza de la fuente para mascotas

⚠ ADVERTENCIA

- La fuente para mascotas debe limpiarse para que continúe funcionando normalmente.
- nunca lave los filtros con agua jabonosa, puesto que los residuos del jabón pasarían a los filtros y no se pueden eliminar. Enjuague los filtros solo con agua.

SISTEMA DE FILTROS

FILTRO DE CARBÓN VEGETAL (MAC19-15764): Sustituirlo cada dos a cuatro semanas.

- Enjuague siempre el filtro de carbón vegetal antes de usarlo.
- Es posible que se libere una pequeña cantidad de polvo de carbón vegetal por la línea del filtro; esto es normal y no resulta dañino para su mascota.
- Sustituya los filtros con más frecuencia cuando use la fuente para mascotas para varias mascotas o mascotas que saliven mucho.

Los filtros son un complemento añadido a la fuente para mascotas. El uso de los filtros no es necesario para el funcionamiento normal. No obstante, cuando se usan adecuadamente y se cambian con regularidad, los filtros mantienen el agua más fresca y más limpia, a la vez que alargan la vida útil de la fuente para mascotas.

FUENTE PARA MASCOTAS: limpie la fuente para mascotas una vez a la semana.

1. Desenchufe la fuente para mascotas y desconecte el enchufe de paso (**Fig. 5**).
2. Retire la tapa de la caja y retire el filtro de carbón vegetal.
3. Vacíe el agua de la fuente para mascotas.
4. Retire la caja; para ello, pulse hacia dentro los clips de la caja situados bajo el cuenco hasta que perciba que se liberan. Levante la caja en vertical para retirarla. (**Fig. 6**).
5. Retire la arandela de caucho del cable del orificio situado en el borde posterior del cuenco (**Fig. 7**).

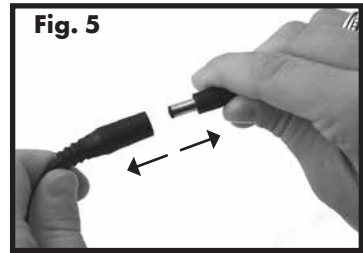

Arandela de caucho

6. Agarre la bomba y levántela verticalmente. Tire del cable a través de la abertura hasta soltar la bomba completamente del cuenco (**Fig. 8**).
7. Una vez que la fuente para mascotas esté completamente desmontada tendrá dos piezas de plástico (la tapa y la caja), un recipiente de acero inoxidable, el filtro de carbón vegetal y la bomba.



8. Limpie a mano las piezas de plástico de la fuente para mascotas con agua caliente y jabón. También es posible limpiar la fuente para mascotas con una solución de vinagre diluido (20% vinagre blanco y 80% agua). Importante: Asegúrese de enjuagar a fondo con agua limpia. También puede poner la fuente para mascotas en la rejilla superior del lavavajillas. Quite la bomba antes de colocar la fuente para mascotas en el lavavajillas. **¡NO COLOQUE LA BOMBA EN EL LAVAVAJILLAS!** Si es posible, se recomienda que reduzca el calor del agua del interior del lavavajillas. Consulte la sección "Mantenimiento de la bomba" de este manual de funcionamiento para ver instrucciones detalladas sobre cómo limpiar correctamente la bomba.
9. Si tiene problemas para llegar a ciertos sitios o rincones difíciles de alcanzar, intente usar un trozo de algodón o compre un kit de limpieza. Para comprar un kit de limpieza, visite nuestra página web www.aquapetfountain.com para encontrar una tienda minorista cerca de usted o para encontrar un listado de los números de teléfono del Centro de atención al cliente de su zona.

Mantenimiento de la bomba

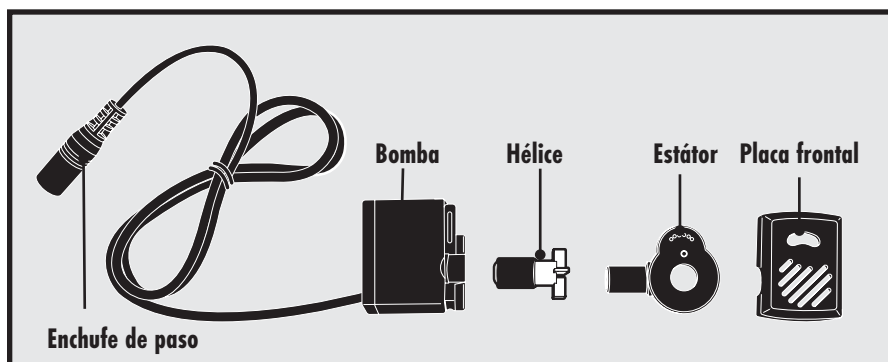

NOTA La limpieza de la bomba es esencial para la longevidad de la fuente para mascotas, así como para la limpieza del agua. Limpie la bomba cada dos semanas. La garantía podría quedar anulada si el motor de la bomba no se limpia con regularidad.

1. Saque la bomba de la fuente para mascotas como se explica en la sección de desmontaje y limpieza de la fuente para mascotas.
2. Una vez que la bomba esté fuera de la fuente para mascotas, con el pulgar y el índice, apriete suavemente a cada lado de la placa frontal y sáquela. Quizás sea necesario insertar una uña en la juntura de la placa frontal para sacarla haciendo palanca (**Fig. 9**).
3. A continuación debe retirar el estátor; par ello, coloque el dedo bajo el pequeño saliente, y sepárelo de la bomba (**Fig. 10**).

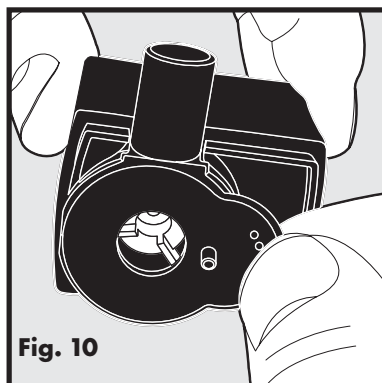
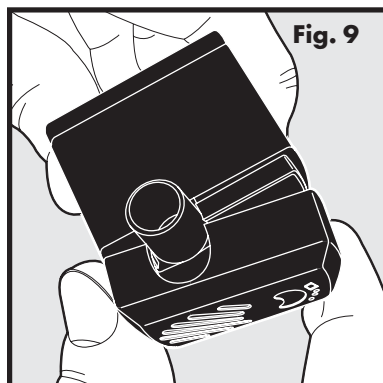

4. Una vez se haya quitado el estátor, también podrá quitar la hélice (hélice blanca de 3 hojas) que se mantiene en su sitio magnéticamente. Para retirar la hélice, utilice la uña del dedo para llegar por debajo del aspa de plástico y tire (**Fig. 11**).
5. Una vez haya desmontado completamente la bomba, podrá limpiar todas las piezas con agua caliente y jabón. Use un algodón o el cepillo para el motor del kit de limpieza para limpiar en la cavidad del motor de la bomba y retirar los residuos (**Fig. 12**). Para una mayor desinfección y la eliminación de los residuos de agua dura, limpie la bomba con una solución de vinagre blanco diluido (20% vinagre blanco y 80% agua).

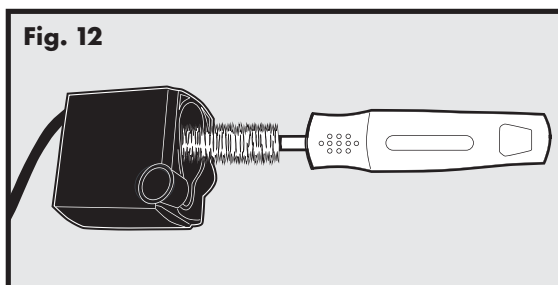
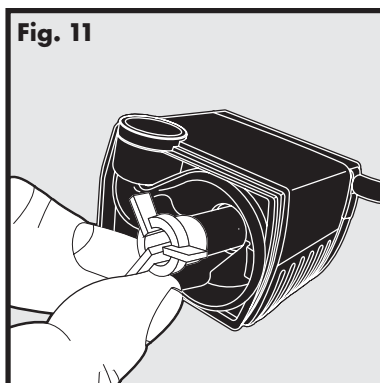

6. Una vez que las piezas estén limpias puede volver a montar la bomba para su uso.
 - a) Vuelva a colocar la hélice.
 - b) Vuelva a colocar el estátor.
 - c) Vuelva a colocar la placa frontal.

EN

FR

NL

ES

IT

DE

Montaje de la fuente para mascotas

1. Compruebe el control de caudal de la bomba. Asegúrese de que está colocado en la posición deseada de caudal (**Fig. 13 y 14**).



2. Coloque la bomba en la ranura cuadrada del cuenco con el tubo de la bomba colocada en la esquina posterior izquierda (**Fig. 15**).
3. Asegúrese de que el enchufe de paso está desconectado del adaptador. Con la bomba en posición, pase el cable a través del orificio en el borde del cuenco. Pase completamente el cable y fije la arandela de caucho para sellar el orificio. Asegúrese de dejar el cable lo suficientemente suelto de forma que la bomba quede plana (**Fig. 16**).



Arandela de caucho

4. Vuelva a colocar la caja del filtro; para ello, colóquela directamente sobre la bomba. Asegúrese de que los clips de la caja quedan alineados con los orificios guía situados en el borde del cuenco. Presione hacia abajo para bloquearla en posición (**Fig. 17 y 18**).

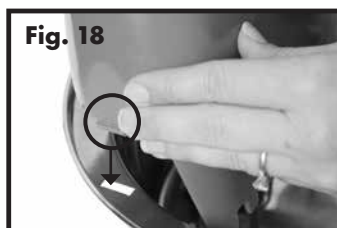

5. Aclare el filtro concienzudamente con agua fría para eliminar cualquier resto de polvo de carbón. Inserte el filtro en la caja y asegúrese de que el lado negro del filtro mire hacia el cuenco (**Fig. 19**).
6. Vuelva a colocar la tapa. Coloque la fuente para mascotas en la posición deseada y llénela de agua (**Fig. 20**).

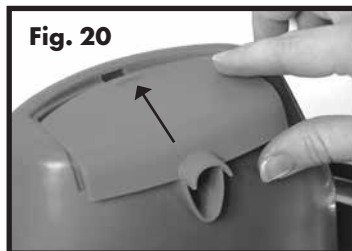

7. Asegúrese de que sus manos y el cable estén secos, conecte el enchufe de paso al adaptador, y enchúfelo a una toma eléctrica estándar.

La fuente para mascotas y el medio ambiente

Si vive en un ambiente húmedo y tiene problemas con el moho y las algas, sumerja todas las partes de la fuente para mascotas en una solución con vinagre diluido (20% vinagre blanco y 80% de agua) durante 10 minutos después de la limpieza habitual. Eche también la solución de vinagre en la cavidad para el motor de la bomba.

Si tiene agua dura, pueden formarse depósitos de minerales blancos sobre la bomba o dentro de ella. Esto puede llegar a impedir que la hélice funcione correctamente. Para evitar una sustitución o daños en la bomba, tome las siguientes precauciones:

- Limpie la bomba más frecuentemente
- Limpie la bomba con una solución de vinagre diluida semanalmente
- Use agua embotellada en lugar de agua del grifo

Consejos

- Es posible que su mascota recele de un objeto nuevo y desconocido como la fuente para mascotas al verla por primera vez. Tras poner la fuente para mascotas en marcha, simplemente deje que su mascota se habitúe a su ritmo. Algunas mascotas necesitan varios días para empezar a utilizarla, mientras que otras comienzan de inmediato.
- Quizás su mascota prefiera que la fuente para mascotas esté situada lejos de su zona habitual de comida. Pruebe a colocarla en otra ubicación, como por ejemplo otra zona de la cocina o en un baño o cuarto de servicio.
- Añada cubitos de hielo al cuenco para refrescar el agua.

Resolución de problemas

Las respuestas a estas preguntas deberían ayudarle a solucionar la mayoría de los problemas que pudiera tener con la Fuente para mascotas. En caso contrario, contacte con nuestro Centro de atención al cliente.

PROBLEMA	SOLUCIÓN
La bomba no funciona o el agua no fluye tanto como solía hacerlo.	<ul style="list-style-type: none"> • No deje nunca que el nivel del agua del cuenco baje por debajo del nivel mínimo de llenado. Esto puede hacer que la bomba se sobrecaliente y deje de funcionar. Cuando rellene la fuente para mascotas, asegúrese de añadir el agua antes de encenderla. • La falta de limpieza regular puede hacer que la bomba se obstruya con el pelo de las mascotas y los restos de comida. La bomba se debe limpiar cada 2-4 semanas para asegurar su correcto funcionamiento. • Llene la fuente para mascotas con agua hasta la línea de llenado máximo.
La fuente para mascotas hace ruido.	<ul style="list-style-type: none"> • Es normal un ruido de zumbido bajo, pero no debe ser fuerte. Compruebe el nivel del agua. Si el nivel del agua es demasiado bajo, entonces la bomba tendrá que trabajar más, y por ello emitirá más ruido de lo normal. • Desenchufe la fuente para mascotas durante 15 segundos. Si el ruido no para cuando vuelve a enchufar, es posible que haya algunos restos en la hélice. Retire la bomba y limpie la hélice. Frote una pequeña cantidad de aceite vegetal en el pasador magnético con un hisopo de algodón para lubricar la hélice.
Hay partículas negras en el cuenco.	<ul style="list-style-type: none"> • Se trata polvo de carbón granulado suelto del filtro de carbón vegetal y es totalmente inofensivo para su mascota si lo bebe. Aclare el filtro de carbón vegetal con agua fría antes de colocarlo en la fuente para mascotas para evitarlo.

Resolución de problemas (Continuación)

PROBLEMA	SOLUCIÓN
La fuente para mascotas tiene un aspecto viscoso.	<ul style="list-style-type: none">• Si tiene varios perros que utilizan la fuente para mascotas, el aspecto viscoso puede ser causado por la saliva de su mascota. Cambie el agua de la Fuente para mascotas y límpiela con más frecuencia para evitarlo.• Asegúrese de que las piezas de la fuente para mascotas se aclaren bien después de limpiar la fuente. Los residuos de jabón pueden causar la viscosidad.
El adaptador está caliente al tacto.	<ul style="list-style-type: none">• Desenchufe la Fuente para mascotas y enchúfela a un protector contra sobretensiones.
La fuente para mascotas gotea.	<ul style="list-style-type: none">• A veces el agua alrededor de la fuente para mascotas se debe a la forma de beber de las mascotas. Algunas mascotas son propensas a derramar. Observe a su mascota cuando bebe para ver si ésta es la causa. Si es así, puede comprar una alfombra de fuente para mascotas u otros tapetes resistentes al agua para colocar debajo de la fuente para mascotas.
La fuente para mascotas parece estar sucia incluso tras limpiarla.	<ul style="list-style-type: none">• Si hay una sustancia calcárea blanca en la fuente para mascotas, su fuente para mascotas puede tener una acumulación de depósitos minerales del agua dura. Para eliminar estos depósitos, limpie las piezas de la fuente para mascotas con una solución de 80% de agua y 20% de vinagre. Después aclare bien todas las piezas. Para evitar que esto suceda, utilice agua filtrada o purificada en lugar del agua dura del grifo.

EN

FR

NL

ES

IT

DE

Garantía

Garantía limitada no transferible de dos años

Este producto cuenta con el beneficio de una garantía limitada del fabricante. Puede encontrar toda la información de la garantía aplicable a este producto, así como sus términos, en www.aquapetfountain.com y también estarán disponibles al contactar con su Centro de atención al cliente local.

Europa – Radio Systems PetSafe Europe Ltd., 2nd Floor, Elgee Building, Market Square, Dundalk, Co. Louth, Ireland

Conformidad



Este equipo cumple las directivas de CEM y de Baja tensión. Los cambios o modificaciones no autorizados que se hagan a este producto, sin ser previamente aprobados por Radio Systems Corporation pueden infringir las normas de la Unión Europea, podrían anular la autoridad del usuario para hacer funcionar el equipo y anularán la garantía.

La Declaración de Conformidad se puede encontrar en:
http://www.petsafe.net/customer-care/eu_docs.php.



Aviso importante sobre el reciclaje

Respete las normas sobre residuos de equipos eléctricos y electrónicos de su país. Este equipo debe ser reciclado. Si no necesita más este equipo, no lo deje en el sistema de basuras normal municipal. Devuélvalo al sitio donde lo compró para que pueda incluirse en nuestro sistema de reciclado. Si esto no es posible, contacte con el Centro de atención al cliente para más información.

Términos de uso y limitación de responsabilidad

EN

FR

NL

ES

IT

DE

1. **Términos de uso**

El uso de este producto está sujeto a la aceptación sin modificaciones de los términos, las condiciones y los avisos. Si no desea aceptar estos términos, condiciones y avisos, devuelva el producto, sin utilizar en su paquete original, con portes pagados y asumiendo el riesgo del envío al Centro de atención al cliente pertinente, junto con la prueba de compra para obtener una devolución total. Si no desea aceptar estos términos, condiciones y avisos, devuelva el producto, sin utilizar en su paquete original, con portes pagados y asumiendo el riesgo del envío al Centro de atención al cliente pertinente, junto con la prueba de compra para obtener una devolución total.

2. **Uso correcto**

Si no está seguro de si este producto es apropiado para su mascota, consulte con su veterinario o un adiestrador certificado antes de usarlo. El uso correcto incluye, sin limitación, la revisión de este manual de funcionamiento y de cualquier declaración de seguridad específica.

3. **Usos ilegales o prohibidos**

Este producto ha sido diseñado para usarlo sólo con mascotas. El uso de este producto en una forma que no sea la prevista podría provocar la infracción de leyes federales, estatales o locales.

4. **Limitación de responsabilidad**

En ningún caso será Radio Systems Corporation ni ninguna de sus empresas asociadas responsable de (i) daños indirectos, punitivos, incidentales, especiales o derivados y/o (ii) pérdidas o daños de cualquier tipo que se deriven de o guarden relación con un uso incorrecto del producto. El comprador asume todos los riesgos y responsabilidades derivadas del uso de este producto hasta el límite máximo permitido por la ley.

5. **Modificación de las condiciones generales**

Radio Systems Corporation se reserva el derecho de cambiar las condiciones generales y los avisos que rigen este producto de vez en cuando. Si dichos cambios le han sido notificados antes de usar este producto, serán vinculantes para usted del mismo modo que si estuvieran incluidos en este documento.

EN
FR
NL
ES
IT
DE

Di seguito Radio Systems Corporation, Radio Systems PetSafe Europe Ltd., Radio Systems Australia Pty Ltd. e qualunque altra affiliata o marchio di Radio Systems Corporation possono essere indicati collettivamente con "Noi".

IMPORTANTI INFORMAZIONI DI SICUREZZA

Spiegazione dei termini e dei simboli di attenzione utilizzati in questa guida



Questo è il simbolo di avviso di allarme per la sicurezza. Si utilizza per avvertire di potenziali pericoli per le persone. Per evitare potenziali infortuni o il decesso, osservare tutti i messaggi di sicurezza che seguono il simbolo.

AVVERTENZA

AVVERTENZA indica una situazione di rischio che, se non evitata, potrebbe provocare la morte o gravi lesioni.

ATTENZIONE

ATTENZIONE, utilizzato senza il simbolo di allerta sicurezza, indica una situazione di pericolo che, se non evitata, potrebbe nuocere all'animale.

AVVISO

AVVISO richiama l'attenzione su pratiche di sicurezza non associate a lesioni personali.

AVVERTENZA

Quando si utilizzano apparecchi elettrici è necessario osservare sempre le precauzioni fondamentali di sicurezza per ridurre il rischio di incendio, scosse elettriche e/o lesioni alle persone; tra queste sono comprese le condizioni seguenti:

- Al fine di ridurre il rischio di lesioni è necessario sorvegliare da vicino quando l'apparecchio è utilizzato da o in prossimità di bambini.
- Per proteggere da scosse elettriche, non immergere in acqua o in altri liquidi il cavo di alimentazione elettrica o la spina.
- Non usare all'esterno. Non far funzionare a secco. Esclusivamente per uso in ambienti residenziali chiusi.
- Non tirare il cavo di alimentazione elettrica per estrarre la spina dalla presa nel muro.
- Per scollegare dall'alimentazione, afferrare la presa, non il cavo.
- Non utilizzare un apparecchio se il cavo di alimentazione elettrica o la spina sono danneggiati oppure se non funziona o presenta danni. Rivolgersi immediatamente al Centro assistenza clienti per ulteriori istruzioni.
- Apparecchi portatili - Per ridurre il rischio di scosse elettriche, non collocare o riporre l'apparecchio dove potrebbe cadere per terra, in una vasca o un lavandino.
- Scollegare sempre dall'alimentazione ogni apparecchio se deve restare inutilizzato per qualche tempo, prima di installare o rimuovere i componenti e prima della pulizia.

- Non utilizzare l'apparecchio per usi diversi da quello previsto.
- Se la spina del dispositivo si bagna, togliere elettricità nel comparto relativo a quella presa elettrica. Non provare a scollegare la spina.
- Esaminare questa apparecchiatura dopo l'installazione. Non collegare a una presa elettrica se è presente acqua sul cavo di alimentazione elettrica o sulla spina.
- Scollegare sempre dall'alimentazione un apparecchio se deve restare inutilizzato per qualche tempo, prima di installare o rimuovere i componenti e prima della pulizia. Non tirare il cavo di alimentazione elettrica afferrandolo per il cavo.

ATTENZIONE

- Non permettere agli animali domestici di mordere o inghiottire i componenti. Se si nutrono preoccupazioni in merito alla sicurezza del cavo di alimentazione elettrica, acquistare una canalina passa-cavo (una protezione in plastica rigida) presso un negozio di ferramenta.
- I componenti in plastica della fontana per animali domestici non contengono bisfenolo A. Tuttavia, alcuni animali sono particolarmente sensibili a contenitori per cibo e acqua in plastica. Se l'animale manifesta sintomi di reazione allergica alla plastica, sospenderne l'uso e consultare immediatamente un veterinario.

AVVISO

- La fontana per animali domestici è costruita per funzionare in continuo (sempre collegata alla rete elettrica), a condizione che il livello dell'acqua sia mantenuto e che la fontana per animali sia pulita regolarmente. Controllare regolarmente la fontana per animali domestici in modo da evitare danni alla pompa, in quanto l'acqua potrebbe esaurirsi o evaporare provocando il funzionamento a secco della pompa.
- Non tentare di riparare la pompa.
- Per evitare il rischio che la spina o la presa elettrica si bagnino, collegare la fontana per animali domestici a una presa elettrica situata sopra il livello della fontana.
- Se si rende necessario un cavo di prolunga, utilizzarne uno per la corrente nominale corretta.
- La potenza elettrica dell'apparecchio è di 2 watt.
- L'uso di accessori non raccomandati o venduti dal produttore può determinare condizioni di scarsa sicurezza. Non modificare il dispositivo.
- Non installare né conservare l'apparecchio esposto alle condizioni climatiche o a temperature inferiori a 4,5 °C.
- Leggere e attenersi scrupolosamente agli avvisi importanti presenti sull'apparecchio o sulla confezione.
- Non lavare mai il filtro con acqua saponata poiché il sapone residuo penetra nel filtro e non può essere rimosso. Sciacquare il filtro solo con acqua.

CONSERVARE LE PRESENTI ISTRUZIONI

Grazie per aver scelto il marchio Aqua Fountain da PetSafe®. Voi e il vostro animale meritate un'amicizia fatta di momenti indimenticabili e di comprensione reciproca. I nostri prodotti e strumenti di addestramento permettono di migliorare il rapporto tra gli animali domestici e i loro padroni. **Per qualunque domanda sui nostri prodotti o sull'addestramento del vostro animale domestico, visitate il nostro sito www.aquapetfountain.com o contattate il nostro Centro assistenza clienti. L'elenco dei recapiti telefonici del Centro assistenza clienti si trova sul nostro sito web, all'indirizzo www.aquapetfountain.com.**

Per ottenere la massima copertura di garanzia, registrare il prodotto entro 30 giorni dall'acquisto sul sito web www.aquapetfountain.com. La registrazione e la conservazione della ricevuta consentono di usufruire della totale garanzia sul prodotto e, in caso di necessità, di un più rapido intervento da parte del Centro assistenza clienti. È importante sottolineare che i dati sensibili dell'utilizzatore non verranno mai ceduti né venduti a terze parti. Informazioni complete sulla garanzia sono disponibili online sul sito web www.aquapetfountain.com.

Indice

Componenti	69
Caratteristiche	69
Definizioni chiave.....	70
Istruzioni per l'uso	70
Smontaggio e pulizia della fontana per animali domestici.....	72
Manutenzione della pompa	74
Rimontaggio della fontana per animali domestici.....	76
La fontana per animali e l'ambiente	77
Consigli.....	78
Individuazione e risoluzione dei guasti	78
Garanzia	80
Conformità	80
Avviso importante per il riciclaggio	80
Limitazione di responsabilità e condizioni di utilizzo	81

Componenti



Caratteristiche

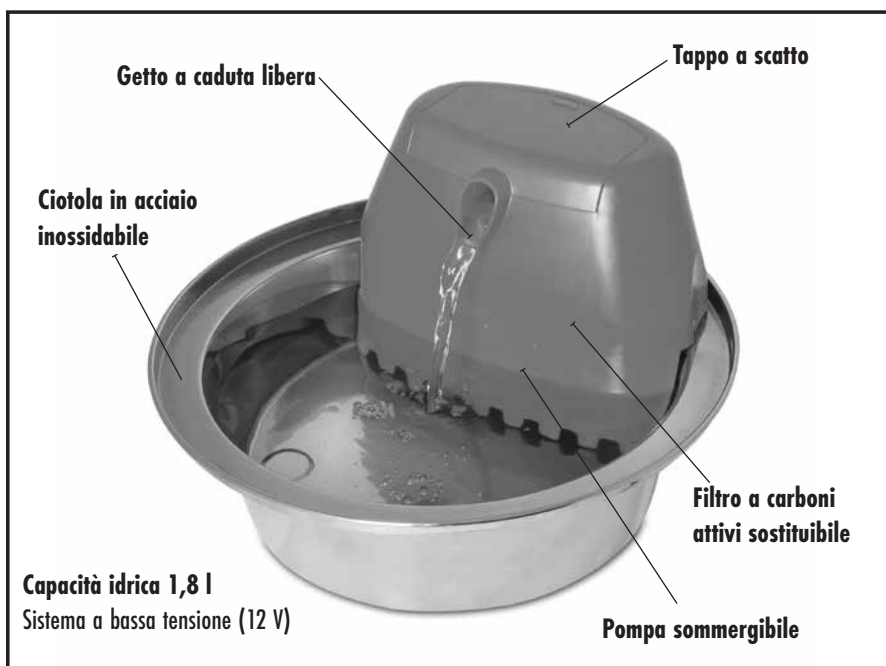

EN

FR

NL

ES

IT

DE

Definizioni chiave

Ciotola: la ciotola in acciaio inossidabile è la base della fontana per animali domestici.

Alloggiamento: l'acqua viene pompata nell'alloggiamento in modo che scorra attraverso il filtro a carbone attivo e fuoriesca dal beccuccio creando una cascata nella ciotola.

Coperchio dell'alloggiamento: il coperchio dell'alloggiamento si applica con uno scatto sull'alloggiamento e tiene gli animali domestici al riparo dal filtro al carbone attivo.

Filtro a carbone attivo: il filtro a 3 strati è costituito da carbone attivo proveniente da gusci di cocco. Man mano che l'acqua lo attraversa, il filtro a carbone attivo assorbe odori e sapori sgradevoli, contribuendo a mantenere piacevole e invitante il gusto dell'acqua per l'animale.

Pompa: la piccola pompa da acquario può essere in parte smontata per pulirla meglio. LA POMPA NON È LAVABILE IN LAVASTOVIGLIE. Rimuovere la pompa dalla fontana prima di pulirla (per ulteriori informazioni dettagliate, consultare la sezione "Manutenzione della pompa"). La pompa dispone, inoltre, di una spina di raccordo che consente di rimuoverla o ricollegarla facilmente in condizioni di sicurezza.

Istruzioni per l'uso

AVVISO

- Non usare all'esterno. Non far funzionare a secco. Esclusivamente per uso in ambienti residenziali chiusi.
- Non tirare il cavo di alimentazione elettrica per estrarre la spina dalla presa nel muro.
- Per scollegare dall'alimentazione, afferrare la presa, non il cavo.

NOTA

Sciaccare tutte le parti che compongono la fontana per animali domestici, compresa la pompa, con acqua tiepida prima di metterla in funzione. Consultare la sezione "Manutenzione della pompa" di questa guida all'uso per istruzioni dettagliate su come pulire correttamente la pompa. In questo modo sarà rimossa la polvere che rimane nel sistema durante il processo di produzione.

1. Rimuovere con attenzione tutti i componenti della fontana per animali dalla confezione e metterli da parte prima del montaggio.
2. Come per ogni apparecchio elettrico, prima dell'uso verificare che il cavo di alimentazione elettrica non sia intaccato o danneggiato.
3. Rimuovere il coperchio dell'alloggiamento inserendo un dito sotto le linguette su entrambi i lati del coperchio e sollevare (**Fig. 1**).

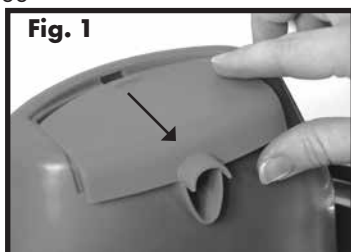

4. Fissare l'alloggiamento alla ciotola. Spingere saldamente l'alloggiamento verso il basso finché le linguette di bloccaggio si insediano con uno scatto.
5. Sciacquare accuratamente il filtro a carbone attivo con acqua fresca prima di introdurlo nella fontana per animali domestici. In questo modo si eliminerà la polvere di carbone dispersa che è peraltro innocua per l'animale.
6. Inserire il filtro a carbone attivo. Il filtro si inserisce nelle scanalature all'interno dell'alloggiamento. Assicurarsi che venga spinto fino in fondo e che il lato nero del filtro a carbone attivo sia rivolto verso la ciotola (**Fig. 2 e 3**).

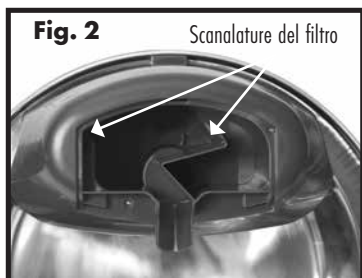

7. Collocare la fontana per animali nella posizione desiderata. Per proteggere il pavimento utilizzare sempre un tappetino di protezione, come ad esempio un asciugamano o una tovaglietta impermeabile. Ciò consentirà di proteggere il pavimento da schizzi o versamenti causati dall'animale.
8. Riempire la fontana per animali versando l'acqua direttamente nella ciotola e nell'alloggiamento; in questo modo si adescherà la pompa. Lasciare uno spazio di almeno 6 - 12 mm tra il livello dell'acqua e il bordo della ciotola.
9. Fissare il coperchio all'alloggiamento del filtro, premendo verso il basso; uno scatto indicherà l'avvenuto insediamento.
10. Prima di inserire la spina della fontana per animali domestici nella presa elettrica, verificare che mani, adattatore e cavo di alimentazione elettrica siano completamente asciutti.

11. Collegare la spina di raccordo e assicurarsi che l'argento non sia visibile, quindi collegare l'adattatore a una normale presa di corrente elettrica (**Fig. 4**).

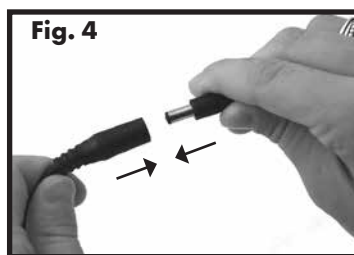

12. Aggiungere acqua nella ciotola secondo necessità. Non far scendere il livello dell'acqua al di sotto di 13 mm dalla base della ciotola per evitare il rischio che la pompa si guasti. Le pompe di ricambio sono vendute separatamente, contattando il Centro assistenza clienti. Visitare il sito www.aquapetfountain.com per un elenco dei recapiti telefonici del Centro assistenza clienti nella propria zona.

Smontaggio e pulizia della fontana per animali domestici

⚠️ AVVERTENZA

- Per il funzionamento normale, la fontana deve essere pulita regolarmente.
- Non lavare mai i filtri con acqua saponata poiché il sapone residuo penetra nei filtri e non può essere rimosso. Sciacquare i filtri solo con acqua.

SISTEMA DEL FILTRO

FILTRO A CARBONE ATTIVO (MAC19-15764): sostituirlo ogni due-quattro settimane.

- Sciacquare sempre il filtro a carbone attivo prima dell'uso.
- È possibile che una piccola quantità di polvere di carbone venga gradualmente rilasciata dal filtro durante l'uso. Ciò è normale e non nuoce all'animale.
- Sostituire i filtri con maggiore frequenza quando si utilizza la fontana per più animali o per animali con abbondante salivazione.

I filtri sono una funzione accessoria della fontana per animali. Per il funzionamento normale, l'uso dei filtri non è obbligatorio. Tuttavia, se utilizzati in modo corretto e sostituiti regolarmente, i filtri aiutano a mantenere l'acqua più pulita e più fresca prolungando allo stesso tempo la durata della fontana per animali.

FONTANA PER ANIMALI DOMESTICI: pulire la fontana per animali una volta alla settimana.

1. Scollegare la fontana per animali domestici dall'alimentazione di rete e staccare la spina di raccordo dalla pompa (**Fig. 5**).
2. Rimuovere il coperchio dell'alloggiamento ed estrarre il filtro a carbone attivo.
3. Svuotare l'acqua dalla fontana per animali domestici.
4. Rimuovere l'alloggiamento premendo verso l'interno i ganci dell'alloggiamento situati sotto la ciotola finché se ne avverte lo sblocco. Sollevare l'alloggiamento verticalmente per rimuoverlo (**Fig. 6**).
5. Rimuovere l'anello di tenuta in gomma dal foro nel bordo posteriore della ciotola (**Fig. 7**).

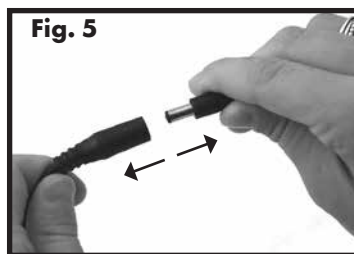

Anello di tenuta in gomma

6. Afferrare la pompa e sollevarla verticalmente. Tirare il cavo di alimentazione elettrica attraverso l'apertura fino a quando la pompa viene completamente rimossa dalla ciotola (**Fig. 8**).
7. Quando la fontana per animali domestici è completamente smontata, si disporrà di due componenti in plastica (coperchio e alloggiamento), una ciotola in acciaio inossidabile, il filtro a carbone attivo e la pompa.



8. Lavare manualmente i componenti in plastica della fontana con acqua calda e detersivo. La fontana può anche essere pulita con una soluzione di aceto diluito (20% aceto bianco e 80% acqua). Importante: avere cura di sciacquare bene con acqua semplice. È possibile lavare la fontana per animali in lavastoviglie posizionandola sul cestello superiore. Rimuovere la pompa dalla fontana prima di collocare la fontana per animali in lavastoviglie. **NON LAVARE LA POMPA IN LAVASTOVIGLIE!** Se possibile, si consiglia di ridurre la temperatura dell'acqua all'interno della lavastoviglie. Consultare la sezione "Manutenzione della pompa" di questa guida all'uso per istruzioni dettagliate su come pulire correttamente la pompa.
9. Se fosse difficile raggiungere alcuni punti o angoli riposti, utilizzare bastoncini cotton floc o acquistare il kit di pulizia. Per acquistare il kit di pulizia, visitare il nostro sito web: www.aquapeffountain.com e identificare il rivenditore più vicino oppure consultare un elenco dei numeri di telefono del Centro assistenza clienti per la propria area.

Manutenzione della pompa

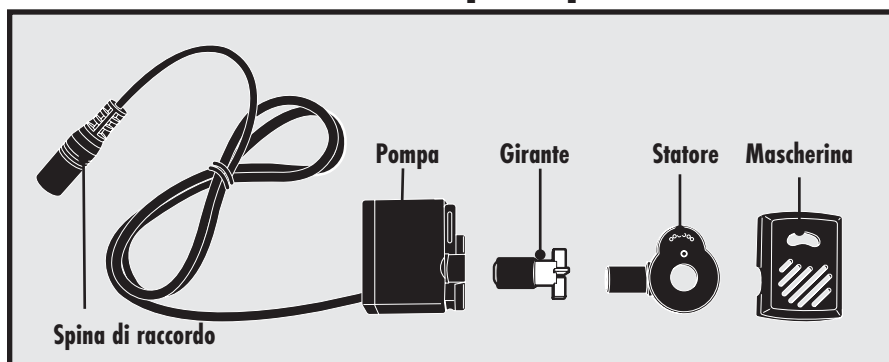

NOTA Per assicurare longevità alla fontana per animali domestici e mantenere l'acqua pulita, la pulizia della pompa è essenziale. Pulire la pompa almeno ogni due settimane. Se il motore della pompa non viene pulito regolarmente, la garanzia potrebbe essere invalidata.

1. Rimuovere la pompa dalla fontana per animali secondo la procedura illustrata nella sezione "Smontaggio e pulizia della fontana per animali domestici" di questa guida all'uso.
2. Una volta estratta la pompa dalla fontana, utilizzare il pollice e l'indice per premere delicatamente sui due lati della mascherina per staccarla. Potrebbe essere necessario inserire l'unghia nella commessura della mascherina per far leva e staccarla (**Fig. 9**).
3. Quindi, rimuovere lo statore posizionando il dito sotto il piccolo labbro, e staccarlo dalla pompa (**Fig. 10**).

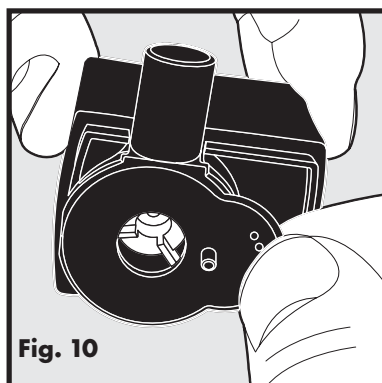
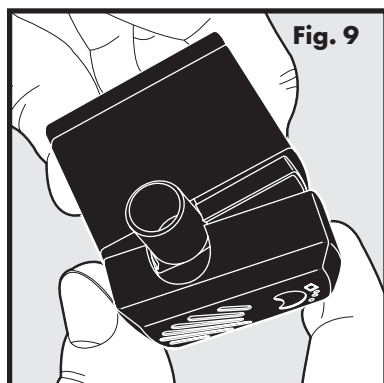

4. Una volta rimosso lo statore, è possibile rimuovere anche la girante (elica a 3 pale, bianca) mantenuta in posizione magneticamente. Per rimuovere la girante, utilizzare un'unghia per fare leva sotto la lama di plastica e sollevarla (**Fig. 11**).
5. Dopo aver smontato completamente la pompa, è possibile pulirne i componenti con acqua calda e detersivo. Utilizzare un bastoncino di cotone idrofilo o lo "spazzolino per motore" del Kit di pulizia per pulire all'interno della cavità del motore della pompa ed eliminarne la sporcizia accumulata (**Fig. 12**). Per disinfettare e rimuovere residui di calcare dell'acqua, pulire il motore della pompa con una soluzione di aceto diluito (20% aceto bianco e 80% acqua).

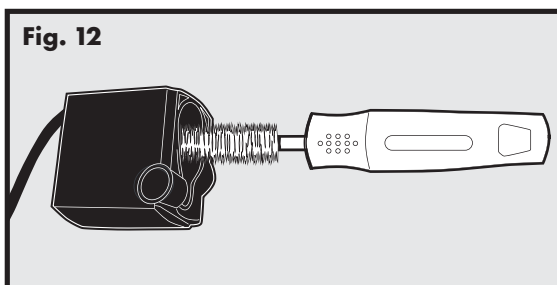
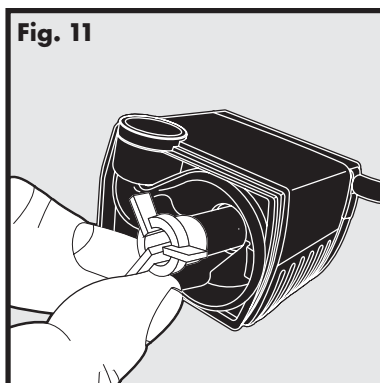

6. Quando i componenti sono puliti, rimontare la pompa e approntarla per l'uso.
 - a) Rimettere a posto la girante.
 - b) Rimettere a posto lo statore.
 - c) Rimettere a posto la mascherina.

EN

FR

NL

ES

IT

DE

Rimontaggio della fontana per animali domestici

1. Verificare il controllo del flusso sulla pompa. Assicurarsi che sia nella posizione della portata desiderata (**Fig. 13 e 14**).



2. Collocare la pompa all'interno del rientro quadrato della ciotola con il tubo della pompa posizionato nell'angolo posteriore sinistro (**Fig. 15**).
3. Assicurarsi che la spina di raccordo sia scollegata dall'adattatore. Con la pompa in posizione, infilare il cavo nel foro presente nel bordo della ciotola. Far passare il cavo fino in fondo e spingere l'anello di tenuta in gomma in sede per chiudere il foro. Assicurarsi di lasciare abbastanza lasco nel cavo in modo che la pompa risulti piatta (**Fig. 16**).



Anello di tenuta in gomma

4. Rimettere a posto l'alloggiamento del filtro abbassandolo verticalmente sulla pompa. Assicurarsi che i ganci dell'alloggiamento siano in linea con i fori guida sul bordo della ciotola. Spingere verso il basso per bloccare in sede (**Fig. 17 e 18**).



5. Sciacquare accuratamente il filtro in acqua fredda per rimuovere ogni residuo di polvere di carbone. Inserire il filtro nell'alloggiamento e assicurarsi che il lato nero del filtro a carbone attivo sia rivolto verso la ciotola (**Fig. 19**).
6. Rimettere a posto il coperchio. Collocare la fontana per animali nella posizione desiderata e riempirla di acqua (**Fig. 20**).

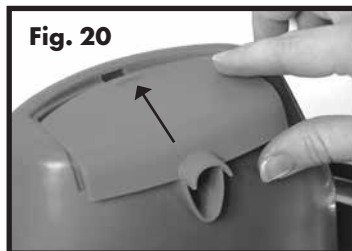

7. Assicurarsi che le mani e il cavo siano asciutti, collegare la spina di raccordo all'adattatore, quindi collegare l'adattatore a una normale presa di corrente elettrica.

La fontana per animali e l'ambiente

Se si abita in un ambiente umido e si hanno problemi di muffe o alghe, immergere tutti i componenti della fontana in una soluzione di aceto diluito (20% aceto bianco, 80% acqua) per 10 minuti dopo la normale pulizia. Versare, inoltre, la soluzione di aceto diluito nella cavità del motore della pompa.

Se l'acqua utilizzata è calcarea, è possibile che sopra e all'interno della pompa si formino depositi minerali bianchi. Ciò potrebbe ostacolare il corretto funzionamento della girante. Per evitare di sostituire la pompa o di danneggiarla, adottare le seguenti misure.

- Pulire la pompa con maggiore frequenza.
- Lavare la pompa settimanalmente con una soluzione di aceto diluito.
- Utilizzare acqua minerale invece dell'acqua di rubinetto.

Consigli

- La prima volta che presenterete la fontana al vostro animale, questi si dimostrerà guardingo nei confronti dell'oggetto nuovo e insolito. Una volta attivata la fontana, attendete semplicemente che l'animale vi si abitui, rispettandone i tempi. Per alcuni animali occorreranno diversi giorni o anche più per iniziare a utilizzarla, altri vi si abitueranno subito.
- L'animale potrebbe preferire che la fontana sia lontana dalla ciotola del cibo. Provate a collocarla diversamente, ad esempio in un'area diversa della cucina, in un bagno o un ripostiglio.
- Aggiungete cubetti di ghiaccio nella ciotola della fontana per rinfrescare e avere acqua corrente ghiacciata.

Individuazione e risoluzione dei guasti

Le risposte a queste domande possono aiutare l'utilizzatore a risolvere la maggior parte dei problemi che potrebbero presentarsi nell'utilizzo della fontana per animali domestici. Se non fossero sufficienti, è possibile contattare il nostro Centro assistenza clienti.

PROBLEMA	SOLUZIONE
La pompa non funziona oppure l'acqua non fluisce come di consueto.	<ul style="list-style-type: none"> • Non permettere mai che il livello dell'acqua nella ciotola raggiunga il livello minimo di riempimento. Ciò potrebbe provocare il surriscaldamento della pompa e arrestarne il funzionamento. Quando si riempie la ciotola accertarsi che l'acqua venga aggiunta prima dell'accensione della fontana. • In assenza di una pulizia regolare, la pompa potrebbe ostruirsi a causa dei peli degli animali e dei residui di cibo. La pompa deve essere pulita ogni 2-4 settimane per garantirne il corretto funzionamento. • Riempire la fontana per animali domestici con acqua fino alla linea massima di riempimento.
La fontana per animali domestici fa troppo rumore.	<ul style="list-style-type: none"> • La presenza di un rumore basso ronzante è normale, ma non deve mai trattarsi di un rumore forte. Controllare il livello dell'acqua. Se il livello dell'acqua è troppo basso, la pompa farà più fatica durante il funzionamento causando un rumore più forte del normale. • Scollegare la fontana per animali domestici per 15 secondi. Se il rumore non si arresta quando la fontana viene riaccesa, è possibile che ci siano dei residui nella girante. Rimuovere la pompa e pulire la girante. Provare a strofinare una piccola quantità di olio vegetale sul perno magnetico con un cotton fioc per lubrificare la girante.

Individuazione e risoluzione dei problemi (continua)

EN

FR

NL

ES

IT

DE

PROBLEMA	SOLUZIONE
Nella ciotola ci sono particelle nere.	<ul style="list-style-type: none">• Si tratta di polvere di carbone attivo granulare ed è completamente innocua per l'animale domestico se ingerita. Per evitare la presenza di carbone, sciacquare il filtro a carbone attivo in acqua fredda prima di posizionarlo nella fontana per animali domestici.
La fontana per animali domestici ha una patina scivolosa.	<ul style="list-style-type: none">• Se più di un animale domestico utilizza la fontana, l'aspetto scivoloso potrebbe essere causato dalla saliva degli animali. Per evitare l'inconveniente, cambiare l'acqua e pulire la fontana per animali domestici con maggiore frequenza.• Assicurarsi di risciacquare bene i componenti della fontana per animali domestici. I residui di sapone possono causare la patina scivolosa.
L'adattatore è caldo al tatto.	<ul style="list-style-type: none">• Scollegare la fontana per animali domestici e collegarla a un limitatore di sovratensione.
La fontana per animali domestici perde.	<ul style="list-style-type: none">• A volte la presenza di acqua intorno alla fontana è causata dagli stessi animali domestici che la fanno fuoriuscire quando bevono. Alcuni animali tendono più di altri a far fuoriuscire l'acqua. Osservare gli animali quando bevono per accertarsi che questa sia la causa. In tal caso, si può acquistare un tappeto apposito o altri tappetini resistenti all'acqua da posizionare sotto la fontana.
La fontana per animali domestici sembra sporca anche dopo averla pulita.	<ul style="list-style-type: none">• Se nella fontana per animali domestici è presente una sostanza bianca e gessosa è possibile che si tratti di un accumulo di depositi minerali causato dalla durezza dell'acqua. Per rimuovere questi depositi pulire i componenti della fontana con una soluzione di acqua per l'80% e di aceto per il 20%. Successivamente risciacquare abbondantemente tutte le parti. Utilizzare acqua filtrata o demineralizzata invece dell'acqua del rubinetto che risulta essere più dura.

Garanzia

Garanzia limitata non trasferibile di due anni

Questo prodotto è coperto da una garanzia limitata del produttore. Informazioni complete sulla garanzia di questo prodotto e le sue condizioni sono disponibili sul sito web www.aquapetfountain.com e/o possono essere richieste al Centro assistenza clienti di zona.

Europa – Radio Systems PetSafe Europe Ltd. 2nd Floor, Elgee Building, Market Square, Dundalk, Co. Louth, Ireland

Conformità



Questo dispositivo è stato sottoposto a test che ne hanno comprovato la conformità con la direttiva Compatibilità elettromagnetica e la direttiva Bassa tensione. Modifiche o variazioni non autorizzate da Radio Systems Corporation possono violare i regolamenti dell'UE, invalidare l'autorizzazione all'uso del dispositivo e rendere nulla la garanzia.

La dichiarazione di conformità è disponibile all'indirizzo web:
http://www.petsafe.net/customercare/eu_docs.php.



Avviso importante per il riciclaggio

Si invita l'utilizzatore ad attenersi alle norme riguardanti i rifiuti di apparecchiature elettriche ed elettroniche del proprio Paese. Questa apparecchiatura deve essere riciclata. Alla sua dismissione, questa apparecchiatura non dovrà essere smaltita attraverso il normale sistema di rifiuti urbani. Affinché possa essere inserita nel nostro sistema di riciclaggio, si invita l'utilizzatore a riconsegnare l'apparecchiatura al punto vendita presso cui è stata acquistata. Se ciò non fosse possibile, si invita l'utilizzatore a contattare il Centro assistenza clienti per informazioni in merito.

Limitazione di responsabilità e condizioni di utilizzo

1. Condizioni di utilizzo

L'utilizzo di questo prodotto è soggetto all'accettazione senza modifiche delle condizioni generali e delle note contenute nel presente documento. L'utilizzo di questo prodotto implica l'accettazione senza modifiche di ogni termine, condizione o avviso qui indicato. Qualora l'utilizzatore non concordasse con dette condizioni generali e avvisi, potrà ottenere il rimborso totale del prodotto, restituendolo, a proprie spese e rischio, intatto e nella sua confezione originale, al Centro assistenza clienti competente, allegandone contestualmente la prova d'acquisto.

2. Utilizzo corretto

Se si nutrono dubbi in merito all'idoneità del prodotto per il proprio animale, prima dell'uso, consultare il veterinario di fiducia o un addestratore certificato. Il corretto utilizzo comprende, a titolo esemplificativo ma non esaustivo la lettura dell'intera guida all'uso e di ogni messaggio di attenzione pertinente.

3. Divieto di uso illegale o proibito

Questo prodotto deve essere usato unicamente con animali domestici. L'utilizzo di questo prodotto in modo diverso da quello previsto potrebbe configurare la violazione di leggi federali, statali o locali.

4. Limitazioni di responsabilità

In nessun caso Radio Systems Corporation, o una delle sue affiliate, potrà essere ritenuta responsabile di (i) qualsiasi danno indiretto, punitivo, accidentale, speciale o consequenziale e/o (ii) di qualsiasi perdita o danno derivante o ricollegabile all'uso improprio di questo prodotto. Nella misura massima consentita dalla legge, l'acquirente assume su di sé ogni rischio e responsabilità derivante dall'uso di questo prodotto.

5. Modifica delle condizioni generali

Radio Systems Corporation si riserva il diritto di modificare periodicamente i termini, le condizioni e gli avvisi che disciplinano l'uso di questo prodotto. Se tali modifiche sono state notificate all'acquirente prima dell'uso del prodotto, risulteranno vincolanti per il cliente come se fossero incorporate all'interno di questo documento.

EN
FR
NL
ES
IT
DE

Im Folgenden bezieht sich „wir“ oder „uns“ auf Radio Systems Corporation, Radio Systems PetSafe Europe Ltd., Radio Systems Australia Pty Ltd. und jegliche anderen Tochtergesellschaften oder Marken von Radio Systems Corporation.

WICHTIGE SICHERHEITSINFORMATIONEN

Erklärung der in dieser Anleitung verwendeten Warnhinweise und Symbole



Das ist das Sicherheitswarnsymbol. Es wird verwendet, um Sie auf mögliche persönliche Verletzungsgefahren hinzuweisen. Befolgen Sie alle Sicherheitsmitteilungen nach diesem Symbol, um mögliche Verletzungen oder den Tod zu vermeiden.

⚠️ WARNUNG

WARNUNG weist auf eine gefährliche Situation hin, die bei Nichtvermeidung zum Tod oder zu schwerer Körperverletzung führen kann.

⚠️ VORSICHT

VORSICHT weist bei Verwendung ohne Sicherheitssymbol auf eine gefährliche Situation hin, die bei Nichtvermeidung zu Verletzungen Ihres Haustiers führen kann.

ℹ️ HINWEIS

HINWEIS kennzeichnet Sicherheitsmaßnahmen, die nicht im Zusammenhang mit Körperverletzung stehen.

⚠️ WARNUNG

Beim Gebrauch elektrischer Geräte müssen stets grundlegende Sicherheitsvorkehrungen getroffen werden, um Brandgefahr, die Gefahr von elektrischem Schock und Körperverletzung zu vermeiden. Dazu zählen folgende Maßnahmen:

- Um das Risiko einer Verletzung zu reduzieren, ist die strenge Überwachung bei Verwendung eines Geräts durch Kinder oder in der Nähe von Kindern erforderlich.
- Zum Schutz vor elektrischem Schock das Netzkabel oder den Stecker nicht in Wasser oder andere Flüssigkeiten tauchen.
- Nicht im Freien verwenden. Nicht im Trockenen betreiben. Nur zur Verwendung in Innenräumen.
- Nicht am Netzkabel ziehen, um den Stecker aus der Steckdose zu ziehen.
- Zum Herausziehen des Steckers den Stecker greifen, nicht das Netzkabel.
- Das Gerät nicht verwenden, wenn das Netzkabel oder der Stecker beschädigt ist oder wenn es nicht ordnungsgemäß funktioniert oder beschädigt ist. Wenden Sie sich zwecks Anweisungen umgehend an die Kundenbetreuung.
- Für ein tragbares Gerät - Um das Risiko eines elektrischen Schocks zu reduzieren, das Gerät nicht an einem Ort, wo es in eine Badewanne oder ein Spülbecken fallen oder gezogen werden kann, platzieren oder lagern.
- Das Gerät bei Nichtgebrauch stets vom Strom trennen oder bevor Sie Bestandteile anbringen oder entfernen und bevor Sie es reinigen.
- Das Gerät nur zu seinem Verwendungszweck gebrauchen.

- Wird der Stecker nass, trennen Sie die Stromverbindung zur jeweiligen Steckdose. Nicht den Stecker herausziehen.
- Dieses Gerät nach der Montage überprüfen. Nicht in die Steckdose stecken, falls sich Wasser am Netzkabel oder am Stecker befindet.
- Das Gerät bei Nichtgebrauch stets vom Strom trennen oder bevor Sie Bestandteile anbringen oder entfernen und bevor Sie es reinigen. Niemals am Netzkabel ziehen, um den Stecker aus der Wandsteckdose zu ziehen.

VORSICHT

- Darauf achten, dass Haustiere an keinen Komponenten kauen oder sie verschlucken. Falls Sie Bedenken wegen des Netzkabels haben, kaufen Sie eine Kabelführung (einen harten Plastikschutz) in einem Baumarkt.
- Die Bestandteile des Plastik-Trinkbrunnens sind BPA-FREI. Manche Tiere sind empfindlich auf Futter- und Wassernäpfe aus Plastik. Falls Ihr Haustier Anzeichen einer allergischen Reaktion auf das Plastik zeigt, unterbrechen Sie die Verwendung bitte solange, bis Sie mit Ihrem Tierarzt gesprochen haben.

HINWEIS

- Der Trinkbrunnen ist auf einen kontinuierlichen Betrieb (stets an einer Steckdose angeschlossen) ausgelegt, solange der Wasserstand beibehalten und der Trinkbrunnen regelmäßig gereinigt wird. Achten Sie darauf, den Trinkbrunnen regelmäßig zu überprüfen, damit Schäden an der Pumpe vermieden werden, da das Wasser aufgebraucht werden oder verdunsten kann, was dazu führt, dass die Pumpe im Trockenen betrieben wird.
- Versuchen Sie nicht, die Pumpe zu reparieren.
- Um zu vermeiden, dass der Stecker oder die Steckdose nass werden, sollte die Steckdose stets oberhalb des Trinkbrunnens sein.
- Falls ein Verlängerungskabel erforderlich ist, muss ein entsprechend klassifiziertes Verlängerungskabel verwendet werden.
- Der Stromverbrauch dieses Geräts beträgt 2 Watt.
- Die Verwendung von Anbauteilen, die nicht vom Hersteller empfohlen oder verkauft werden, kann eine unsichere Bedingung verursachen. Das Gerät nicht modifizieren.
- Das Gerät nicht an einem Ort installieren oder aufbewahren, wo es Wetterbedingungen oder Temperaturen unterhalb 4,5 °C ausgesetzt ist.
- Lesen und befolgen Sie alle wichtigen am Gerät und an der Verpackung aufgelisteten Hinweise.
- Waschen Sie den Filter niemals mit Seifenwasser, da Seifenrückstände in den Filter gelangen und nicht mehr entfernt werden können. Spülen Sie den Filter nur mit Wasser.

BITTE BEWAHREN SIE DIESE GEBRAUCHSANWEISUNG AUF

Vielen Dank, dass Sie sich für den Aqua Fountain von PetSafe® entschieden haben. Sie und Ihr Haustier verdienen eine Freundschaft, zu der unvergessliche Momente und ein gegenseitiges Verstehen gehören. Unsere Produkte und Trainingsgeräte verbessern die Beziehung zwischen Haustieren und ihren Besitzern.

Bei Fragen zu unseren Produkten oder zum Training Ihres Haustiers besuchen Sie bitte unsere Website auf www.aquapetfountain.com oder wenden Sie sich an unsere Kundenbetreuung. Eine Liste der entsprechenden Telefonnummern finden Sie auf unserer Website unter www.aquapetfountain.com.

Damit Sie den maximalen Schutz aus Ihrer Garantie erhalten, registrieren Sie bitte Ihr Produkt innerhalb von 30 Tagen auf www.aquapetfountain.com. Indem Sie Ihr Produkt anmelden und die Quittung aufbewahren, können Sie alle Vorzüge der Garantie nutzen und erhalten bei einem eventuellen Anruf der Kundenbetreuung schneller Hilfe. Ganz wichtig: Ihre Daten werden nicht an andere weitergegeben oder verkauft. Die vollständigen Garantieinformationen erhalten Sie online unter www.aquapetfountain.com.

Inhaltsverzeichnis

Bestandteile	85
Produkteigenschaften	85
Definitionen	86
Gebrauchsanweisung	86
Zerlegen und Reinigung des Trinkbrunnens	88
Wartung der Pumpe	90
Wiederzusammenbau des Trinkbrunnens	92
Der Trinkbrunnen und Ihre Umgebung	93
Allgemeine Hinweise	94
Mögliche Probleme und Lösungen	94
Garantie	96
Konformität	96
Wichtige Recyclinghinweise	96
Nutzungsbedingungen und Haftungsbeschränkung	97

Bestandteile



Produkteigenschaften

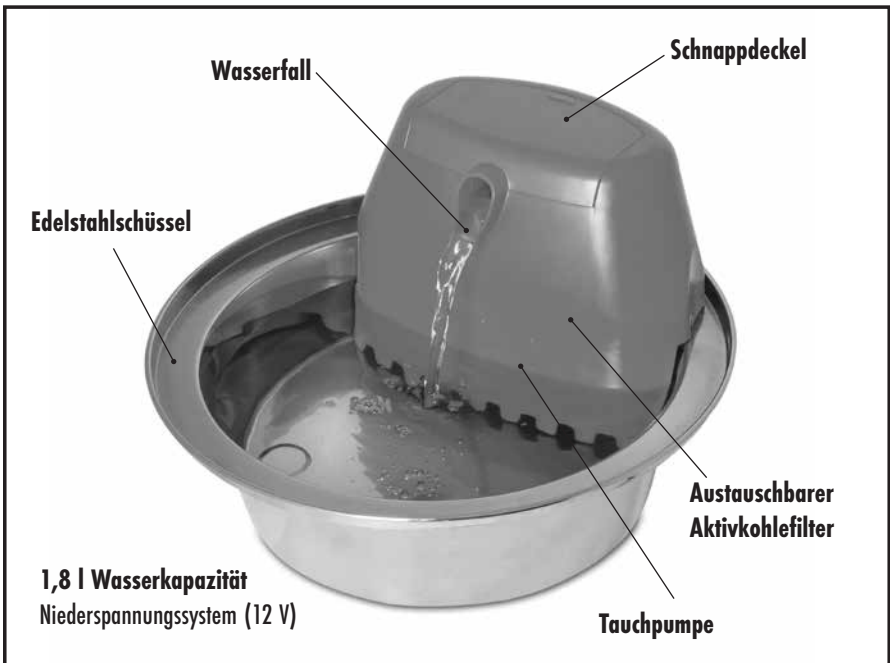

- EN
- FR
- NL
- ES
- IT
- DE

Definitionen

Schüssel: Die Edelstahlschüssel ist die Basis des Trinkbrunnens.

Gehäuse: Das Wasser wird das Gehäuse hochgepumpt, wo es durch den Aktivkohlefilter und aus dem Ausguss fließt, so dass ein Wasserfall in die Schüssel entsteht.

Gehäusedeckel: Der Gehäusedeckel rastet auf dem Gehäuse ein und hält Haustiere davon ab, zum Aktivkohlefilter zu gelangen.

Aktivkohlefilter: Der 3-lagige Filter ist aus Aktivkohle aus Kokosnussschalen hergestellt. Der Aktivkohlefilter absorbiert schlechten Geschmack und schlechte Gerüche, wenn das Wasser hindurch fließt, und hilft somit, den Geschmack des Wassers frisch und ansprechend für Haustiere zu halten.

Pumpe: Die kleine Aquariumspumpe kann zur Reinigung teilweise auseinandergebaut werden. **DIE PUMPE IST NICHT SPÜLMASCHINENFEST!** Entfernen Sie die Pumpe vor der Reinigung aus dem Trinkbrunnen (Im Abschnitt „Wartung der Pumpe“ finden Sie detaillierte Anweisungen). Die Pumpe verfügt auch über einen Inline-Stecker für die einfache Anbringung und Entfernung.

Gebrauchsanweisung

HINWEIS

- Nicht im Freien verwenden. Nicht im Trockenen betreiben. Nur zur Verwendung in Innenräumen.
- Nicht am Netzkabel ziehen, um den Stecker aus der Steckdose zu ziehen.
- Zum Herausziehen des Steckers den Stecker greifen, nicht das Netzkabel.

HINWEIS

Spülen Sie alle Bestandteile des Trinkbrunnens mit warmem Wasser, bevor Sie den Trinkbrunnen, einschließlich der Pumpe, verwenden. Detaillierte Anweisungen zur ordnungsgemäßen Reinigung Ihrer Pumpe finden Sie im Abschnitt „Wartung der Pumpe“ in dieser Gebrauchsanweisung. Somit werden Staub oder Rückstände entfernt, die bei der Herstellung zurückgeblieben sind.

1. Nehmen Sie alle Bestandteile des Trinkbrunnens vorsichtig aus der Verpackung und legen Sie sie für das Zusammenbauen bereit.
2. Wie bei allen elektrischen Geräten ist das Netzkabel auf Risse oder andere Beschädigungen zu überprüfen, bevor es verwendet wird.

3. Entfernen Sie den Gehäusedeckel, indem Sie mit den Fingern unter die Laschen an den Seiten des Deckels greifen und ihn anheben (**Abb. 1**).
4. Bringen Sie das Gehäuse an der Schüssel an. Drücken Sie das Gehäuse fest hinunter, bis die Arretierung einrastet.
5. Spülen Sie den Aktivkohlefilter gründlich mit kaltem Wasser, bevor Sie ihn im Trinkbrunnen einsetzen. Somit wird loser Aktivkohlestaub entfernt, der jedoch nicht schädlich für Ihr Haustier ist.
6. Setzen Sie den Aktivkohlefilter ein. Der Filter passt in die Schächte im Inneren des Gehäuses. Schieben Sie ihn ganz hinunter. Die schwarze Seite des Aktivkohlefilters muss dabei nach außen zur Schüssel hinzeigen. (**Abb. 2 und 3**).

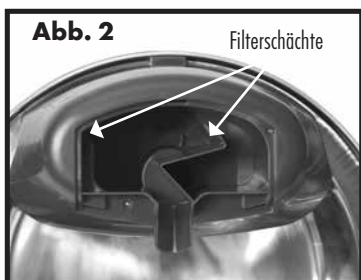
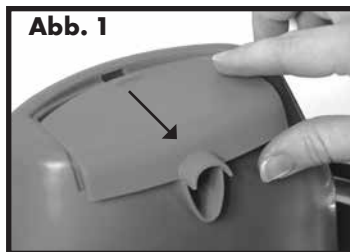

7. Stellen Sie den Trinkbrunnen an die gewünschte Stelle. Um Ihren Boden zu schützen, verwenden Sie stets eine Schutzunterlage wie zum Beispiel ein Handtuch oder ein wasserfestes Platzset. Dies hilft dabei, Ihren Boden vor Spritzern oder vor Verschütten zu schützen, die Ihr Haustier verursacht.
8. Füllen Sie den Trinkbrunnen, indem Sie das Wasser direkt in die Schüssel und das Gehäuse schütten. Die Pumpe wird somit vorbereitet. Lassen Sie mindestens 6 mm bis 12 mm Abstand zwischen dem Wasserspiegel und dem Rand der Schüssel.
9. Bringen Sie den Deckel des Gehäuses an, drücken Sie ihn hinunter, bis Sie ihn einrasten hören.
10. Bevor Sie den Trinkbrunnen an einer Steckdose anschließen, vergewissern Sie sich, dass das Netzkabel, der Adapter und Ihre Hände trocken sind.

11. Schließen Sie den Inline-Stecker an und stellen Sie sicher, dass kein Silber mehr zu sehen ist, und schließen Sie dann den Adapter in einer Wandsteckdose an (**Abb. 4**).
12. Füllen Sie die Schüssel je nach Bedarf mit Wasser. Achten Sie darauf, dass der Wasserspiegel niemals unter 13 mm gemessen ab dem Boden der Schüssel sinkt,

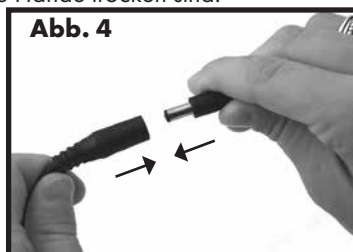

da es sonst zu Pumpenversagen kommen kann. Ersatzpumpen sind bei der Kundenbetreuung separat zum Kauf erhältlich. Eine Liste der Telefonnummern der Kundenbetreuungen in Ihrer Nähe finden Sie auf www.aquapetfountain.com.

Zerlegen und Reinigung des Trinkbrunnens

⚠️ WARNUNG

- Der Trinkbrunnen muss gereinigt werden, damit er weiterhin normal funktionieren kann.
- Waschen Sie die Filter niemals mit Seifenwasser, da Seifenrückstände in die Filter gelangen und nicht mehr entfernt werden können. Spülen Sie die Filter nur mit Wasser.

FILTERSYSTEM

AKTIVKOHLEFILTER (MAC 19-15764): Alle zwei bis vier Wochen austauschen.

- Spülen Sie den Aktivkohlefilter stets vor der Verwendung.
- Eine kleine Menge an Kohlestaub kann während der Nutzungsdauer des Filters freigesetzt werden, was normal und nicht schädlich für Ihr Haustier ist.
- Tauschen Sie die Filter häufiger aus, wenn Sie den Trinkbrunnen für mehrere Haustiere oder für Haustiere verwenden, die viel Speichel produzieren.

Filter sind ergänzende Teile des Trinkbrunnens. Die Verwendung der Filter ist nicht für den Normalbetrieb erforderlich. Wenn sie jedoch ordnungsgemäß verwendet und regelmäßig ausgetauscht werden, helfen die Filter dabei, das Wasser sauberer und frischer zu halten, während sie die Lebensdauer Ihres Trinkbrunnens verlängern.

TRINKBRUNNEN: Den Trinkbrunnen einmal pro Woche reinigen.

1. Stecken Sie den Trinkbrunnen aus und trennen Sie den Inline-Stecker (**Abb. 5**).
2. Entfernen Sie den Gehäusedeckel und entfernen Sie den Aktivkohlefilter.
3. Leeren Sie das Wasser aus dem Trinkbrunnen aus.
4. Entfernen Sie das Gehäuse, indem Sie die Gehäuseklemmen unter der Schüssel nach innen drücken, bis Sie spüren, dass sie sich lösen. Heben Sie das Gehäuse gerade nach oben heraus. (**Abb. 6**).
5. Entfernen Sie die Gummütülle des Kabels aus der Öffnung am hinteren Rand der Schüssel (**Abb. 7**).

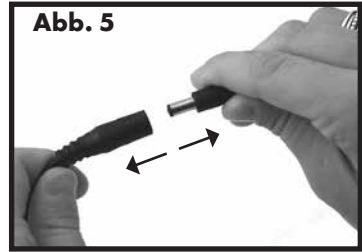

6. Greifen Sie die Pumpe und heben Sie sie gerade nach oben heraus. Ziehen Sie das Kabel nach oben durch die Öffnung heraus, bis die Pumpe vollständig aus der Schüssel entfernt ist (**Abb. 8**).
7. Sobald der Trinkbrunnen vollständig auseinanderggebaut ist, haben Sie zwei Plastikbestandteile (den Deckel und das Gehäuse), eine Edelstahlschüssel, den Aktivkohlefilter und die Pumpe.



8. Waschen Sie die Plastikbestandteile des Trinkbrunnens von Hand mit warmem Wasser und Seife. Der Trinkbrunnen kann auch mit einer verdünnten Essiglösung (20 % Weißweinessig und 80 % Wasser) gereinigt werden. Wichtig: Führen Sie die Reinigung gründlich und mit frischem Wasser durch. Sie können den Trinkbrunnen auch in das obere Fach der Geschirrspülmaschine stellen. Entfernen Sie die Pumpe aus dem Trinkbrunnen, bevor Sie ihn die Geschirrspülmaschine stellen. **STELLEN SIE DIE PUMPE NICHT IN EINE GESCHIRRSPÜLMASCHINE!** Falls möglich, empfiehlt es sich, die Wassertemperatur in der Geschirrspülmaschine zu reduzieren. Detaillierte Anweisungen zur ordnungsgemäßen Reinigung Ihrer Pumpe finden Sie im Abschnitt „Wartung der Pumpe“ in dieser Gebrauchsanweisung.
9. Falls Sie Schwierigkeiten haben, bestimmte Stellen oder schwer zugängliche Bereiche zu erreichen, versuchen Sie es mit einem Wattestäbchen oder kaufen Sie einen Reinigungssatz. Wenn Sie einen Reinigungssatz kaufen möchten, besuchen Sie bitte unsere Website auf www.aquapetfountain.com, um einen Einzelhändler in Ihrer Nähe ausfindig zu machen oder für eine Liste der Telefonnummern der Kundenbetreuungen in Ihrer Nähe.

Wartung der Pumpe

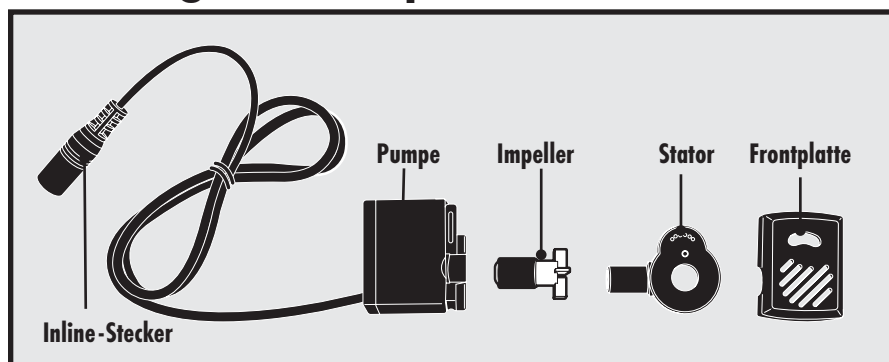

HINWEIS Die Reinigung der Pumpe sowie auch die Sauberkeit des Wassers sind wesentlich für die Langlebigkeit des Trinkbrunnens. Reinigen Sie die Pumpe alle zwei Wochen. Die Garantie kann ungültig werden, falls der Motor der Pumpe nicht regelmäßig gereinigt wird.

1. Nehmen Sie die Pumpe aus dem Trinkbrunnen, wie es im Abschnitt „Zerlegen und Reinigung des Trinkbrunnens“ erklärt ist.
2. Sobald die Pumpe aus dem Trinkbrunnen entfernt ist, drücken Sie die Seiten der Frontplatte leicht mit Zeigefinger und Daumen zusammen und ziehen Sie sie ab. Es kann erforderlich sein, den Fingernagel in die Fuge der Frontplatte zu schieben, um sie aufzuspreizen (**Abb. 9**).
3. Als Nächstes entfernen Sie den Stator, indem Sie Ihren Finger unterhalb der kleinen Lippe platzieren und ihn von der Pumpe abziehen (**Abb. 10**).

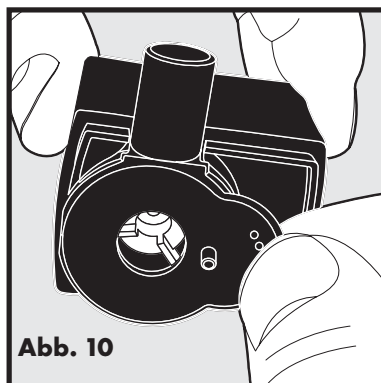
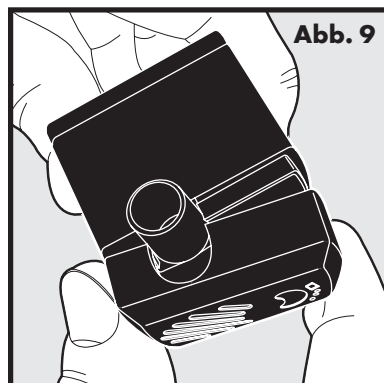

4. Sobald der Stator entfernt ist, können Sie den Impeller (weißer, dreiflügeliger Propeller) entfernen, der durch einen Magneten am Platz gehalten wird. Um den Impeller zu entfernen, platzieren Sie einen Fingernagel unter dem Plastikflügel und heben Sie ihn heraus (**Abb. 11**).
5. Sobald die Pumpe vollständig zerlegt ist, können Sie die Bestandteile mit warmem Wasser und Seife reinigen. Verwenden Sie ein Wattestäbchen oder die „Motorbürste“ des Reinigungssatzes, um Ablagerungen innerhalb des Motors der Pumpe zu entfernen (**Abb. 12**). Um den Motor zu desinfizieren und Kalk zu entfernen, reinigen Sie den Motor der Pumpe mit einer verdünnten Weißweinessiglösung (20 % Weißweinessig und 80 % Wasser).

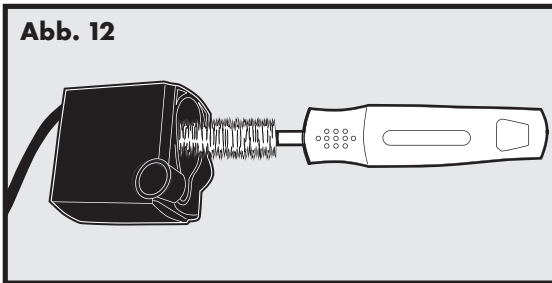
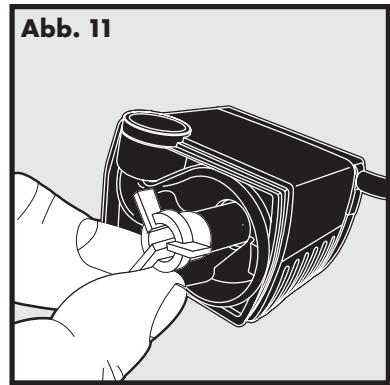

6. Sobald die Bestandteile sauber sind, können Sie die Pumpe wieder zusammenbauen, so dass sie verwendet werden kann.
 - a) Den Impeller wieder einsetzen.
 - b) Den Stator wieder einsetzen.
 - c) Die Frontplatte wieder einsetzen.

Wiederzusammenbau des Trinkbrunnens

- Überprüfen Sie den Durchflussregler der Pumpe. Stellen Sie sicher, dass er sich in der Position für die gewünschte Durchflussrate befindet (**Abb. 13 und 14**).



- Platzieren Sie die Pumpe in der viereckigen Aussparung so in der Schüssel, dass das Pumpenrohr hinten links positioniert ist (**Abb. 15**).
- Stellen Sie sicher, dass der Inline-Stecker vom Adapter getrennt ist. Sobald die Pumpe an ihrem Platz ist, führen Sie das Kabel durch die Öffnung am Rand der Schüssel. Führen Sie das Kabel ganz hindurch und drücken Sie die Gummitülle hinein, um die Öffnung abzudichten. Stellen Sie sicher, dass das Kabel nicht zu stramm ist, so dass die Pumpe aufrecht stehen bleibt (**Abb. 16**).

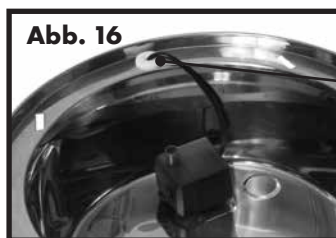
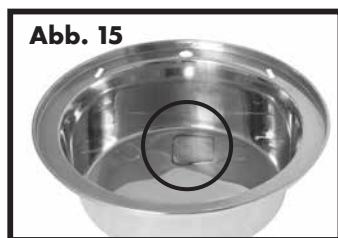

Gummitülle

- Setzen Sie das Filtergehäuse wieder ein, indem Sie es gerade über der Pumpe hinabsenken. Achten Sie darauf, dass die Gehäuseklemmen mit den Führungslöchern am Rand der Schüssel ausgerichtet sind. Drücken Sie es hinunter, bis es einrastet (**Abb. 17 und 18**).

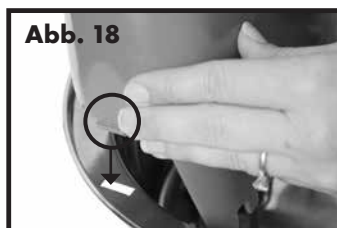

- Spülen Sie den Filter gründlich mit kaltem Wasser, um jeglichen losen Kohlestaub zu entfernen. Setzen Sie den Filter ins Gehäuse ein und stellen Sie sicher, dass die schwarze Seite des Filters nach außen zur Schüssel hinzeigt (**Abb. 19**).
- Setzen Sie den Deckel wieder auf. Stellen Sie den Trinkbrunnen an die gewünschte Stelle und füllen Sie ihn mit Wasser (**Abb. 20**).

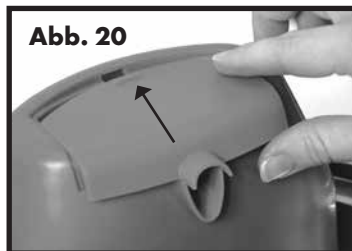

- Vergewissern Sie sich, dass Ihre Hände und das Kabel trocken sind, verbinden Sie den Inline-Stecker mit einem Adapter und stecken Sie ihn in eine Steckdose.

Der Trinkbrunnen und Ihre Umgebung

Falls Sie in einer Gegend mit hoher Luftfeuchtigkeit leben und Probleme mit Schimmel oder Algen haben, tauchen Sie alle Teile des Trinkbrunnens nach der regulären Reinigung 10 Minuten lang in eine verdünnte Essiglösung (20 % Weißweinessig und 80 % Wasser). Schütten Sie die verdünnte Essiglösung auch in den Hohlraum des Motors der Pumpe.

Falls das Wasser in Ihrer Gegend kalkhaltig ist, können sich kleine weiße Mineralablagerungen an oder in der Pumpe bilden. Dies kann schließlich dazu führen, dass der Impeller sich nicht mehr ordnungsgemäß drehen kann. Um ein Auswechseln oder eine Beschädigung der Pumpe zu vermeiden, treffen Sie bitte die folgenden Vorsichtsmaßnahmen:

- Reinigen Sie die Pumpe häufiger
- Reinigen Sie die Pumpe wöchentlich mit einer verdünnten Essiglösung
- Verwenden Sie anstatt Leitungswasser Flaschenwasser

Allgemeine Hinweise

- Wenn Sie Ihrem Haustier den Trinkbrunnen zeigen, kann es sein, dass dieses vorsichtig auf diesen neuen und ungewöhnlichen Gegenstand reagiert. Nachdem Sie mit dem Betrieb Ihres Trinkbrunnens begonnen haben, lassen Sie Ihrem Haustier Zeit, sich daran zu gewöhnen. Manche Haustiere brauchen vielleicht einige Tage oder länger, bis sie anfangen, den Trinkbrunnen zu benutzen, während andere ihn sofort benutzen.
- Es kann sein, dass Ihr Haustier es vorzieht, wenn der Trinkbrunnen in einiger Entfernung zu seiner Futterstelle aufgestellt wird. Probieren Sie aus, ihn an einer anderen Stelle aufzustellen, wie zum Beispiel an einer anderen Stelle in der Küche oder in einem Badezimmer oder Hauswirtschaftsraum.
- Geben Sie Eiswürfel in die Schüssel, so dass es einen erfrischenden, eiskalten Wasserstrom gibt.

Mögliche Probleme und Lösungen

Die Antworten auf diese Fragen sollten Ihnen dabei helfen, Probleme mit dem Trinkbrunnen zu beheben. Wenden Sie sich andernfalls bitte an unsere Kundenbetreuung.

PROBLEM	LÖSUNG
Die Pumpe funktioniert nicht oder es fließt weniger Wasser als sonst.	<ul style="list-style-type: none"> • Achten Sie immer darauf, dass das Wasser in der Schüssel nicht unter den Mindeststand fällt. Andernfalls kann die Pumpe überhitzen und ausfallen. Achten Sie beim Nachfüllen der Schüssel darauf, Wasser hinzuzufügen, bevor der Trinkbrunnen eingeschaltet wird. • Wird der Trinkbrunnen nicht regelmäßig gereinigt, kann die Pumpe mit Haustierhaaren und Futterresten verstopfen. Die Pumpe muss alle 2-4 Wochen gereinigt werden, um eine einwandfreie Funktion zu gewährleisten. • Füllen Sie den Trinkbrunnen immer bis zur maximalen Füllstandsanzeige mit Wasser.
Der Trinkbrunnen ist zu laut.	<ul style="list-style-type: none"> • Ein tiefes, summendes Geräusch ist normal; es soll jedoch nicht laut sein. Überprüfen Sie den Wasserstand. Wenn der Wasserstand des Trinkbrunnens zu niedrig ist, muss die Pumpe stärker arbeiten, wodurch sie lauter als normal ist. • Trennen Sie den Trinkbrunnen 15 Sekunden lang von der Steckdose. Bleibt das Geräusch nach dem Wiedereinschalten bestehen, dann hat sich möglicherweise ein wenig Schmutz am Impeller verfängt. Nehmen Sie die Pumpe heraus und reinigen Sie den Impeller. Versuchen Sie, mit einem Wattestäbchen ein wenig Pflanzenöl auf die Magnethülse zu reiben, um den Impeller zu schmieren.

Mögliche Probleme und Lösungen (Forts.)

PROBLEM	LÖSUNG
In der Schüssel sind schwarze Teilchen.	<ul style="list-style-type: none"> Hierbei handelt es sich um lose Aktivkohlepartikel aus dem Aktivkohlefilter, die beim Trinken vollkommen harmlos für Ihr Haustier sind. Um dies zu verhindern, spülen Sie den Aktivkohlefilter mit kaltem Wasser aus, bevor Sie ihn wieder in den Trinkbrunnen einsetzen.
Der Trinkbrunnen fühlt sich glitschig an.	<ul style="list-style-type: none"> Wenn Sie mehrere Haustiere oder Hunde haben, die aus dem Trinkbrunnen trinken, kann dies vom Speichel Ihrer Haustiere herrühren. Tauschen Sie das Wasser aus und reinigen Sie den Trinkbrunnen häufiger, um dies zu verhindern. Achten Sie darauf, die Teile des Trinkbrunnens nach der Reinigung gründlich abzuspülen. Sonst können glitschige Seifenreste verbleiben.
Der Adapter ist bei Berührung warm.	<ul style="list-style-type: none"> Trennen Sie den Trinkbrunnen von der Stromversorgung und verbinden Sie ihn mit einem Überspannungsschutz.
Der Trinkbrunnen ist undicht.	<ul style="list-style-type: none"> Manchmal stammt das Wasser um den Trinkbrunnen herum von trinkenden Haustieren. Manche Haustiere verspritzen mehr Wasser. Achten Sie darauf, wie Ihr Haustier trinkt. Falls dies die Ursache ist, können Sie eine Trinkbrunnen-Unterlage oder andere wasserfeste Matten anschaffen und unter den Trinkbrunnen legen.
Der Trinkbrunnen scheint auch nach der Reinigung schmutzig zu sein.	<ul style="list-style-type: none"> Weißes, kalkiges Material im Trinkbrunnen könnten Kalkrückstände von hartem Wasser sein. Um diese zu entfernen, reinigen Sie die Teile des Trinkbrunnens mit einer Lösung aus 80 % Wasser und 20 % Essig. Spülen Sie anschließend alle Teile gründlich ab. Verwenden Sie gefiltertes oder gereinigtes Wasser anstatt hartem Leitungswasser, um Kalkablagerungen zu verhindern.

EN

FR

NL

ES

IT

DE

Garantie

Zweijährige nicht übertragbare beschränkte Garantie

Dieses Produkt besitzt eine beschränkte Herstellergarantie. Alle Details zu der für dieses Produkt geltenden Garantie und ihren Bestimmungen erhalten Sie auf www.aquapetfountain.com und/oder bei Ihrer Kundenbetreuung vor Ort.

Europa – Radio Systems PetSafe Europe Ltd., 2nd Floor, Elgee Building, Market Square, Dundalk, Co. Louth, Ireland

Konformität



Das Gerät erfüllt die EMV- und die Niederspannungsrichtlinien. Unbefugte Änderungen an diesem Produkt, die nicht von Radio Systems Corporation genehmigt sind, können einen Verstoß gegen EU-Richtlinien darstellen, die Befugnis für den Betrieb des Geräts aufheben und zum Erlöschen der Garantie führen.

Die Konformitätserklärung finden Sie unter:
http://www.petsafe.net/customercare/eu_docs.php.



Wichtige Recyclinghinweise

Bitte beachten Sie die Vorschriften für zu entsorgende elektronische und elektrische Geräte im jeweiligen Land. Dieses Gerät muss recycelt werden. Wird dieses Gerät nicht mehr benötigt, darf es nicht mit dem normalen kommunalen Abfall entsorgt werden. Bitte senden Sie es dahin zurück, wo Sie es gekauft haben, damit es in unser Recyclingsystem aufgenommen werden kann. Ist dies nicht möglich, setzen Sie sich bitte mit der Kundenbetreuung in Verbindung, die Ihnen weitere Informationen gibt.

Nutzungsbedingungen und Haftungsbeschränkung

EN

FR

NL

ES

IT

DE

1. Nutzungsbedingungen

Der Gebrauch des vorliegenden Produkts unterliegt der Zustimmung ohne Änderungen zu den hierin enthaltenen Bestimmungen, Bedingungen und Hinweisen. Der Gebrauch dieses Produktes setzt das Einverständnis mit sämtlichen derartigen Bestimmungen, Bedingungen und Hinweisen voraus. Möchten Sie sich mit diesen Bestimmungen, Bedingungen und Hinweisen nicht einverstanden erklären, schicken Sie das Produkt bitte ungenutzt, in der Originalverpackung und auf eigene Kosten und eigenes Risiko an die entsprechende Kundenbetreuung zurück, inklusive des Kaufbelegs zwecks vollständiger Erstattung.

2. Ordnungsgemäße Verwendung

Wenn Sie sich nicht sicher sind, ob dieses Produkt für Ihr Haustier geeignet ist, wenden Sie sich bitte an Ihren Tierarzt oder einen zertifizierten Trainer, bevor Sie es verwenden. Eine ordnungsgemäße Verwendung umfasst unter anderem das Lesen der gesamten Gebrauchsanweisung und aller spezifischen Sicherheitsinformationen.

3. Rechtswidrige oder verbotene Verwendung

Dieses Produkt ist ausschließlich für den Gebrauch an Haustieren vorgesehen. Der Gebrauch dieses Produkts auf eine Weise, die nicht der vorgesehenen entspricht, kann einen Verstoß gegen Bundes-, Landes- oder Kommunalgesetze darstellen.

4. Haftungsbeschränkung

Radio Systems Corporation und alle damit verbundenen Unternehmen sind unter keinen Umständen haftbar zu machen für (i) jegliche indirekten Schäden, Schadensersatzverpflichtungen, zufälligen Schäden, besonderen Schäden oder Folgeschäden und/oder (ii) jegliche Verluste oder Schäden jedweder Art, die aus dem Missbrauch dieses Produkts entstehen oder damit verbunden sind. Der Käufer trägt sämtliche Risiken und Haftungen, die aus dem Gebrauch dieses Produkts erwachsen, im vollsten im Rahmen des Gesetzes zulässigen Ausmaß.

5. Änderungen der allgemeinen Geschäftsbedingungen

Radio Systems Corporation behält sich das Recht vor, an den Bestimmungen, Bedingungen und Hinweisen, denen dieses Produkt unterliegt, gelegentliche Änderungen vorzunehmen. Wurden Sie über derartige Änderungen vor Gebrauch des Produkts in Kenntnis gesetzt, sind diese in der gleichen Form bindend, als wären sie im vorliegenden Dokument enthalten.

Radio Systems Corporation
10427 PetSafe Way
Knoxville, TN 37932
(865) 777-5404

Radio Systems PetSafe Europe Ltd.
2nd Floor, Elgee Building, Market Square
Dundalk, Co. Louth, Ireland
+353 (0) 76 892 0427

www.aquapetfountain.com

400-2023-19

©2016 Radio Systems Corporation

DO NOT PRINT THIS PAGE

Radio Systems [®] CORPORATION The world leader in pet training products	RSC Part #: 400-2023-19	
	Description: MANUAL MWW19-15763 / MWW00-15797	
	Created by: GW	Updated by: N/A
	Initial Creation Date: 2-4-2016	
	Approved by: Y. Shah	
	Date Approved: 5-10-16	
	Program used: INDESIGN CC 2015	
	Revision: 000 ECO: Initial Release to Production	
	Revision Description: RELEASE TO PRODUCTION	
	Revision Date: INITIAL RELEASE	