

Pos.	Beschreibung Description	Quantità
1	supporto di connessione	2
2	griglia sinistra	1
3	griglia destra	1
4	piedi	2

Pos.	Beschreibung Description	Quantità
A	vite a testa svasata	4+1
B	vite di chiusura	4+1
C	cappucci	4+1

↓  
**Versione A**

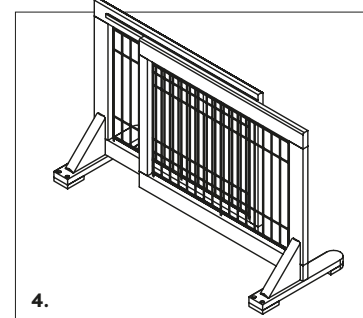
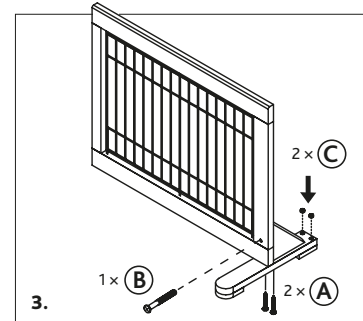
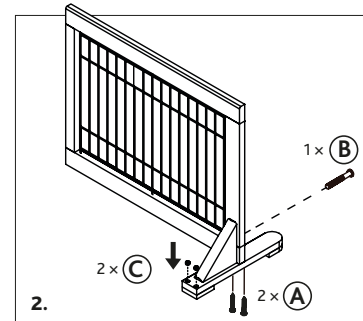
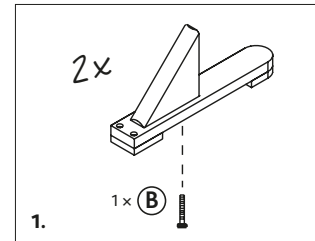

Innanzitutto, stabilire l'uso del cancelletto: per impedire l'accesso a corridoio stanze (versione A), oppure per impedire l'accesso a scale (versione B).

Collegate i piedi (4) con il supporto di connessione (1).

Avvitare il lato sinistro (2) con un supporto (1) e poi al piede (4).

Ripetere l'operazione con la griglia destra. Coprire i buchi con gli appositi cappucci.

Unire le due metà

↓  
**Versione B**

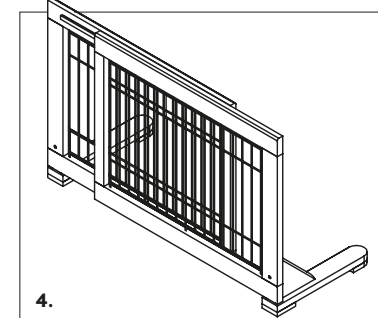
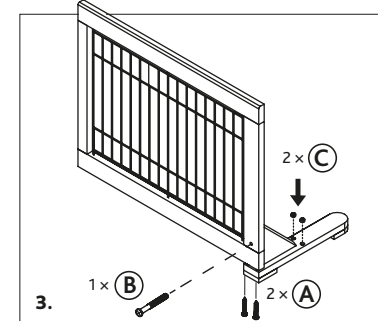
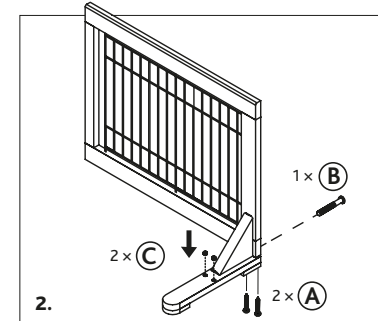
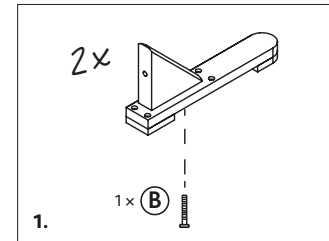

ⓘ **Hinweis:** Dieser Artikel sollte von einer erwachsenen Person aufgebaut werden.

Sie finden eine französische und italienische Anleitung unter der jeweiligen Artikel-Nummer auf [www.trixie.de](http://www.trixie.de).

ⓘ **Advice:** This product should be assembled by an adult.

Please find instructions in French and Italian under the corresponding item number at [www.trixie.de](http://www.trixie.de).

ⓘ Vous trouverez les informations détaillées en français et en italien à chaque référence d'article, sur notre site [www.trixie.fr](http://www.trixie.fr).

ⓘ Le istruzioni in italiano e francese sono disponibili selezionando il codice dell'articolo sul nostro sito [www.trixie.it](http://www.trixie.it).